



Sammanträdestid	Tisdagen den 17.11.2020, kl 18.30 - 19.50.	
Sammanträdesplats	Kommungården i Söderby	
Beslutande	Olofsson Henrik, ordförande Lindholm Matti, vice ordförande Helsing Anna-Greta Sviberg Agneta Wilhelms Jonas Scott Erica, frånv. Öberg Minna, ers för Erica Scott -----	
Föredragande	Willstedt Johan, byggnadsinspektör	
Övriga närvarande	Andersson Roger, Le kst representant -----	
Paragrafer	§§ 185 - 201	
Underskrifter	Henrik Olofsson Ordförande	
	Johan Willstedt Sekreterare	
Protokoll-justering	Ort och tid	Lemland den 19.11.2020 kl.14.30
	Underskrifter	Anna-Greta Helsing Minna Öberg
Protokollet framlagt till påseende	Plats och tid	Kommunens elektroniska anslagstavla den 24.11.2020
	Intygar	Johan Willstedt, byggnadsinspektör
Utdragets riktighet bestyrker	Ort och tid	
	Underskrift	

Sammanträdestid 17.11.2020 kl. 18:30

Sammanträdesplats Kommungården i Söderby

## Ärenden

Kallelse utfärdad .....	1
185 § Konstaterande av sammanträdet laglighet och beslutförhet .....	2
186 § Val av protokolljusterare .....	3
187 § Godkännande och komplettering av föredragningslistan .....	4
188 § Hämtning av återvinningsbart avfall år 2021 upphandling .....	5
- Offertförfrågan 29.10.2020 .....	6
- Öppningsprotokoll 16.11.2020 .....	9
189 § Hämtning av brännbart avfall år 2021 upphandling .....	10
- Offertförfrågan 29.10.2020 .....	12
- Öppningsprotokoll 16.11.2020 .....	14
190 § Avfallsplan för Lemlands kommun .....	15
- Mötesanteckningar från diskussionsmöte 5.11.2020 .....	28
- Avfallsplan för Lemlands kommun .....	31
191 § Røjören 3:26 Flaka fritidshus .....	43
192 § Åkerlund 8:8 Hellestorp bastubyggnad .....	45
193 § Havsglimten 1:143 Järsö bastubyggnad .....	49
194 § Österöjen 2:121 Västerånga ändrad renhållningsavgift för bostadshus .....	51
195 § Roberts strand 2:83 Knutsboda ändrad renhållningsavgift för bostadshus .....	52
196 § Utarrendering av Valborgsåkern 16:10 .....	53
- Inkomna anbud .....	56
197 § Hemöjen 3:55 Söderby bro .....	58
- Ritningar 4 st .....	72
- 3-D bilder 3 st .....	76
- Utåtande från ägarna till fastigheten Svedlandet 9:45 .....	79
198 § Producentansvaret på Åland .....	80
199 § Delgivningar .....	81
200 § Nämndens nästa sammanträde .....	82
201 § Mötets avslutande .....	84
Ändringssökande .....	85

Kallelse utfärdad den 12.11.2020

Denna möteskallelse har anslagits på kommunens elektroniska anslagstavla på kommunens nätplats [www.lemland.ax](http://www.lemland.ax) den 12.11.2020. Protokollet finns till påseende från den 24.11.2020 på kommunens elektroniska anslagstavla.

Ordförande Henrik Olofsson

Byggnads- och miljöinspektör Johan Willstedt

Intygar

Johan Willstedt,  
byggnads- och  
miljöinspektör

Organ

Sammanträdesdatum

Byggnads- och miljönämnden i Lemland och Lumparland

17.11.2020

---

**185 §****Konstaterande av sammanträdets laglighet och beslutförhet**BMN 185 §  
17.11.2020

Sammanträdeskallelsen är meddelad och utsänd den 12.11.2020.

Sammanträdet är beslutfört då minst hälften av ledamöterna, d v s 3 ledamöter, är närvarande.

**BESLUT:**

Närvarande var fem av sex ledamöter samt en ersättare.

Sammanträdet konstaterades vara lagenligt sammankallat och beslutfört.

-----

---

Protokolljusterarnas signaturer

Utdragets riktighet bestyrker

---

**186 §****Val av protokolljusterare**BMN 186 §  
17.11.2020

Bland de närvarande ledamöterna (ej ordförande) utses två protokolljusterare. Nämnden besluter också om tidpunkten då protokolljusteringen äger rum.

**BESLUT:**

Till protokolljusterare valdes Anna-Greta Helsing och Minna Öberg. Protokolljusteringen sker torsdagen den 19.11.2020 kl 14.30 på kommungården i Söderby.

-----

**187 §****Godkännande och komplettering av föredragningslistan**BMN 187 §  
17.11.2020

Nämnden godkänner den utsända föredragningslistan med följande tillägg;

- 197 §; Hemöjen 3:55 Söderby bro
- 198 §; Producentansvaret på Åland

Efterföljande paragrafer får §-nummer + 2

**BESLUT:**

Nämnden fastställde föredragningslistan §§ 185 - 201 med ovan angivna tillägg och ändringar.

-----

LE/658/2020

**188 §****Hämtning av återvinningsbart avfall år 2021 upphandling**BMN 188 §  
17.11.2020

Kommunens avtal om insamling av avfall med MIRO Ab går ut den 31.12.2020.

Miljöinspektören har därför genom öppet anbudsförfarande begärt anbud på hämtning av återvinningsbart avfall från återvinningsstationerna samt vissa kärl på Bengtsböle ÅVC.

Den 16.11.2020 öppnades offerterna på kommungården i Söderby. Tre företag har lämnat anbud (öppningsprotokoll som bilaga).

Kommunens kostnader för det upphandlade återvinningsbara avfallet var;

år 2017	103 800 €
år 2018	79 183 €
år 2019	71 555 €

Miljöinspektörens beslutsförslag:

Nämnden besluter inleda entreprenadförhandlingar med MIRO Ab med målsättning att ingå avtal med företaget.

Nämnden utser även vem som skall avtalsförhandla med MIRO Ab

Slutligt beslut om ingående av avtal delegeras till miljöinspektören. Avtalet undertecknas av miljöinspektören jämte nämndens ordförande.

Offerterna presenteras på mötet.

**BESLUT:**

Nämnden omfattade miljöinspektörens beslutsförslag.

Att avtalsförhandla med MIRO Ab utsågs ordförande Olofsson samt miljöinspektör Willstedt.

-----

Bilaga

Offertförfrågan 29.10.2020

Öppningsprotokoll 16.11.2020

Lemlands kommun  
Byggnads o miljönämnden  
Kommunrundan 7  
22610 LEMLAND

OFFERTFÖRFRÅGAN

29.10.2020

**Ärende; Hämtning av återvinningsbart avfall**

Allmänt

Lemlands kommun begär anbud på hämtning av återvinningsbart avfall från 27 återvinningsstationer samt Bengtsböle återvinningscentral. Fyra återvinningsstationer är i dagens läge belägna inom Järsö/Nåtö området. De övriga är belägna inom fasta Lemland.

Det är troligt att antalet återvinningsstationer ökar under entreprenadtiden.

Avfallsmängder

Det återvinningsbara avfallet från återvinningsstationerna var;

	m <sup>3</sup>	ca ton
År 2018	4147	151
År 2019	4150	158

Därtill en mindre mängd plast- och glasförpackningar samt papper från Bengtsböle ÅVC.

Entreprenadens början och slut

Entreprenadtiden är ett år (1.1.2021 – 31.12.2021). Detta dock förutsatt att upphandlingsbeslutet vunnit laga kraft före 1.1.2021.

Kärlden ÅVS

Kärlden vid återvinningsstationerna skall ägas av Lemlands kommun (140 - 660 liters kärl på hjul) om inte annat överenskoms. För tillfället har vi ca 250 kärl året om. Vid varje station finns kärl för plast, kartong, glas, papper och kartong.

Kärlden ÅVC

Kärlden vid återvinningsstationerna skall ägas av Lemlands kommun (kärl på hjul) om inte annat överenskoms. För tillfället har vi 14 kärl året om.

Entreprenörens tillstånd od

Entreprenören bör ha näringsrätt på Åland.  
Entreprenören bör ha nödvändiga miljötillstånd av miljömyndigheten på Åland.  
Se också listan över övriga intyg och handlingar som skall bifogas anbudet.



Tjänster som avses

**Alternativ 1.**

Det återvinningsbara avfallet som hämtas vid återvinningsstationerna och -centralen skall föras till Svinryggens deponis mottagningsplats vid Svinryggen.  
Mottagningsavgiften för avfallet som Svinryggens deponi Ab fakturerar betalas av Lemlands kommun.

Anbudet ges på bifogad blankett.

**Alternativ 2.**

Det återvinningsbara avfallet som hämtas vid återvinningsstationerna och -centralen skall föras till godkänd slutmottagare, på Åland eller utanför Åland.  
I entreprenaden ingår eventuell tulldeklarering av avfallsexport samt de kostnader som detta föranleder.

Anbudet ges på bifogad blankett.

Offertens inlämnande	Offertter skall vara beställaren tillhanda senast fredagen den 13.11.2020 kl 15.00. Märk kuvertet ”återvinningsbart”
Anbudspris	Priserna anges utan moms.
Index	Priserna indexbinds inte.
Offertens giltighetstid	minst 30 dagar
Offertbilagor	Se offertblanketter, ytterligare uppgifter får lämnas som bilagor.
Miljö	Sopbilarnas motorer bör uppfylla Euro 4 utsläppsklass
Val av entreprenör	Vi förbehåller oss rätt till att endera anta entreprenör som offererat totalanbud (Alt 2) eller endast tömningstjänsten (Alt 1).  Slutligt val sker på basen av total kostnad för beställaren.
Entreprenadavtal	Avtal sluts skriftligt efter att besvärstiden gått ut.

För tilläggsuppgifter kontakta miljöinspektör Johan Willstedt, tel 349 432, 0457-342 5275.

I Tjänsten

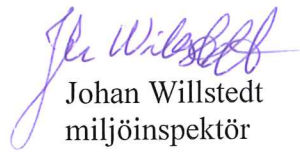
  
Johan Willstedt  
miljöinspektör

Bilagor;

Anbudsblanketter 2 st  
Avtalsvillkoren  
Karta över kommunen/återvinningsstationerna  
Avfallsmängder 2016-2019

**ÖPPNANDE AV ANBUD** **PROTOKOLL**

**Tid:** Måndagen den 16.11.2020

**Plats:** Kommungården i Lemland

**Närvarande:** Johan Willstedt och Therese Byman

**Anbudstidens utgång:** Fredagen den 13.11.2020 kl. 15.00

**Objekt:** Avfallsinsamling år 2021 Återvinningsbart

Nr	Anbudsgivare	Anbudet anlänt		Anbudspris moms 0 %	Anmärkningar
		datum	kl.		
1.	In Via Ab	2.11.2020			Alternativ 1
2.	In Via Ab	2.11.2020			Alternativ 2
3.	Miro-Transport Ab	13.11.2020			Alternativ 1
4.	Miro-Transport Ab	13.11.2020			Alternativ 2
5.	Transmar/Renhållningen	13.11.2020			Alternativ 2

Anbud inbegärts också av följande:

**Bilagor**

Inkomna anbud

Underskrift

  
Johan Willstedt

  
Therese Byman

LE/657/2020

**189 §****Hämtning av brännbart avfall år 2021 upphandling**

BMN 189 §

17.11.2020

Kommunens avtal om insamling av avfall med Transmar/Renhållningen går ut den 31.12.2020.

Miljöinspektören har därför genom öppet anbudsförfarande begärt anbud på hämtning av återvinningsbart avfall från återvinningsstationerna.

Den 16.11.2020 öppnades offerterna på kommungården i Söderby. Tre företag har lämnat anbud (öppningsprotokoll som bilaga).

Mängden brännbart avfall vid återvinningsstationerna var;

år 2017 2272 m<sup>3</sup> (182 ton)

år 2018 2300 m<sup>3</sup> (184 ton)

år 2019 2510 m<sup>3</sup> (201 ton)

Kommunens kostnader för avfallet den aktuella upphandlingen berör var;

år 2017 50 166 € (ca 276 €/ton)

år 2018 50 576 € (ca 275 €/ton)

år 2019 55 914 € (ca 278 €/ton)

Miljöinspektörens beslutsförslag:

Nämnden besluter inleda entreprenadförhandlingar med Transmar/Renhållningen med målsättning att ingå avtal med företaget.

Nämnden utser även vem som skall avtalsförhandla med Transmar/Renhållningen.

Slutligt beslut om ingående av avtal delegeras till miljöinspektören. Avtalet undertecknas av miljöinspektören jämte nämndens ordförande.

Offerterna presenteras på mötet.

**BESLUT:**

Nämnden omfattade miljöinspektörens beslutsförslag.

Att avtalsförhandla med Transmar/Renhållningen utsågs ordförande Olofsson samt miljöinspektör Willstedt.

-----

Bilaga

Offertförfrågan 29.10.2020

Organ

Sammanträdesdatum

Byggnads- och miljönämnden i Lemland och Lumparland

17.11.2020

---

Öppningsprotokoll 16.11.2020

---

Protokolljusterarnas signaturer

Utdragets riktighet bestyrker

Lemlands kommun  
Byggnads o miljönämnden  
Kommunrundan 7  
22610 LEMLAND

OFFERTFÖRFRÅGAN

29.10.2020

**Ärende; Hämtning av brännbart avfall**

Allmänt  
Lemlands kommun begär anbud på hämtning av brännbart avfall från 27 återvinningsstationer. Fyra återvinningsstationer är i dagens läge belägna inom Järsö/Nåtö området. De övriga är belägna inom fasta Lemland.

Det är inte troligt att antalet återvinningsstationer ökar under entreprenadtiden.

Avfallsmängder

Det brännbara avfallet från återvinningsstationerna var;

	m <sup>3</sup>	ton
År 2018	3407	184
År 2019	3335	201 (=60 kg/m3)

Entreprenadens början och slut

Entreprenadtiden är ett år (1.1. – 31.12.2021). Detta dock förutsatt att upphandlingsbeslutet vunnit laga kraft före 1.1.2021.

Kärren/ÅVS

Kärren vid återvinningsstationerna skall ägas av Lemlands kommun (660 liters kärl på hjul) om inte annat överenskomms. För tillfället har vi ca 70 året om (3-4 kärn/ÅVS) samt ca 26 kärn till under sommarmånaderna.

Entreprenörens tillstånd od

Entreprenören bör ha näringsrätt på Åland.  
Entreprenören bör ha nödvändiga miljötillstånd av miljömyndigheten på Åland.  
Se också listan över övriga intyg och handlingar som skall bifogas anbudet.

Tjänster som avses

**Alternativ 1.**

Det brännbara avfallet som hämtas vid återvinningsstationerna och -centralen skall föras till Svinryggens deponis mottagningsplats vid Svinryggen.

Mottagningsavgiften för avfallet som Svinryggens deponi Ab fakturerar betalas av Lemlands kommun.

Anbudet ges på bifogad blankett.

*Alternativ 2.*

Det brännbara avfallet som hämtas vid återvinningsstationerna och -centralen skall föras till godkänd slutmottagare, på Åland eller ut-  
anför Åland.

I entreprenaden ingår eventuell tulldeklarering av avfallsexport  
samt de kostnader som detta föranleder.

Anbudet ges på bifogad blankett.

Offertens inlämnande	Offerter skall vara beställaren tillhanda senast fredagen den 13.11.2020 kl 15.00. Märk kuvertet ”brännbart”
Anbudspris	Priserna anges utan moms.
Index	Priserna indexbinds inte.
Offertens giltighetstid	minst 30 dagar
Offertbilagor	Se offertblanketter, ytterligare uppgifter får lämnas som bilagor.
Miljö	Sopbilarnas motorer bör uppfylla Euro 5 utsläppsklass
Val av entreprenör	Vi förbehåller oss rätt till att endera anta entreprenör som offererat totalanbud (Alt 2) eller endast tömningstjänsten (Alt 1).  Slutligt val sker på basen av total kostnad för beställaren.
Entreprenadavtal	Avtal sluts skriftligt efter att besvärstiden gått ut.

För tilläggsuppgifter kontakta miljöinspektör Johan Willstedt, tel 349 432, 0457-342 5275.

I Tjänsten

  
Johan Willstedt  
miljöinspektör

Bilagor; Anbudsblanketter  
Avtalsvillkoren  
Karta över kommunen/återvinningsstationerna

## ÖPPNANDE AV ANBUD

## PROTOKOLL

**Tid:** Måndagen den 16.11.2020

**Plats:** Kommungården i Lemland

**Närvarande:** Johan Willstedt och Therese Byman

**Anbudstidens utgång:** Fredagen den 13.11.2020 kl. 15.00

**Objekt:** Avfallsinsamling år 2021 *Brännbart*

Nr	Anbudsgivare	Anbudet anlänt		Anbudspris moms 0 %	Anmärkningar
		datum	kl.		
1.	Miro-Transport Ab	13.11.2020			Alternativ 1
2.	Miro-Transport Ab	13.11.2020			Alternativ 2
3.	In Via Ab	2.11.2020			Alternativ 1
4.	In Via Ab	2.11.2020			Alternativ 2
5.	Transmar/Renhållningen	13.11.2020			Alternativ 2

Anbud inbegärts också av följande:

Bilagor

Inkomna anbud

Underskrift

  
Johan Willstedt

  
Therese Byman



LE/358/2019

**190 §****Avfallsplan för Lemlands kommun**

BMN 79 §

18.6.2019

Landskapsregeringen har den 22.5.2019 beslutat begära in reviderade avfallsplaner av kommunerna/Mise som överensstämmer med stadgandena i den finska avfallslagen.

Fr o m 1.1.2019 gäller den finska avfallslagen (FFS 646/2011) på Åland. Denna lag ersätter den tidigare åländska renhållningslagen.

Landskapsregeringen önskar de reviderade avfallsplanerna sig tillhanda senast den 30.11.2019.

-----

Enligt lagens 34 och 35 §§ ska kommunen ordna fastighetsvis avfallstransport. Fastighetsvis hämtning innebär alltså i praktiken flerfacks kärl eftersom det finns krav på återvinning på de flesta slags hushållsavfall.

Kommunen kan besluta att inte ordna fastighetsvis avfallshämtning om kommunikationerna är besvärliga eller avfallsinnehavarna få.

Kommunen kan också besluta om att låta fastighetsägaren själv avtala om fastighetsvis hämtning av en av kommunen godkänd entreprenör.

Detta innebär att Lemlands kommun borde;

- Göra upp en avfallsplan och -bestämmelser utifrån fastighetsvis hämtning
- Fatta beslut om vilka områden som undantas från fastighetsvis hämtning (i huvudsak holmarna utan bilväg)
- Upphandla sophämtning i kommunen
- Ordna insamlingsplatser för holmboendes (de fritidsboendes) avfall
- Skaffa avfallskärl till kommuninnevanarna
- Lägga ner det nuvarande insamlingssystemet med återvinningstationer (i huvudsak)

Alternativet är att söka medlemskap i kommunförbundet Ålands miljöservice MISE som redan rätt långt anpassat avfallshanteringen i medlemskommunerna till den nya lagens krav.

Ett medlemskap i MISE skulle ha bl a följande konsekvenser;

- Avfallsverksamheten blir helt och hållet avgiftsfinansierad
- Mises avfallsplan gäller i Lemland;

- Mise har ensamrätt på avfallshanteringen
- källsortering och flerfackskärl för flertalet av de fast bosatta i kommunen (Mises kärl)
- ett fåtal fast bosatta samt flertalet fritidshusägare är hänvisade till ett fåtal återvinningsstationer
- flerbostadshus samt offentliga- och privata inrättningar inkluderas i hämtningssystemet
- Mise sköter upphandlingar, tillsyn, samt rådgivning inom avfallshanteringen
- Mises avfallsavgifter gäller, uppbärs av Mise
- Risk finns att servicen vid Bengtsböle ÅVC försämras, ersätts troligen med Svinryggen ÅVC samt mobil ÅVC.

Miljöinspektörens förslag:

Nämnden beslutar efterhöra hos kommunstyrelsen i Lemland huruvida nämnden skall uppgöra en reviderad avfallsplan för kommunen utifrån att kommunen även i framtiden sköter avfallshanteringen i egen regi, eller avser kommunen eventuellt ansluta sig till kommunförbundet Mise, vilket betyder att Lemland inte behöver någon egen avfallshanteringsplan?

Gun Holmströms förslag:

Beslutsförslaget kompletteras med följande;

Nämnden förordar inte anslutning till MISE i detta skede. Detta betyder att behovet av egen avfallsplan kvarstår.

**BESLUT:**

Nämnden omfattade miljöinspektörens beslutsförslag med Gun Holmströms tillägg.

-----

Kst 151 §  
19.08.2019

Kommunstyrelsen noterar att BMN framöver bör förtydliga sina beslut i jämförelse med ovan.

*Byggnads- och miljöinspektören har kallats att närvara och informera i ärendet.*

Kommunstyrelsen noterar den Åländska lagstiftningen Landskapslag (2018:83) om tillämpning av rikets avfallsplan,

<https://www.regeringen.ax/alandsk-lagstiftning/alex/201883>

Genom ovannämnda lag gäller till övriga delar fr o m 1.1.2019 rikets

---

avfallslag (FFS 646/2011) på Åland,  
<https://www.finlex.fi/sv/laki/ajantasa/2011/20110646>

Denna lag ersätter således till större delar den tidigare åländska renhållningslagen.

Denna fråga kan vara av bredare politiskt intresse. Lemlands kommun har av princip alltid följt med hur Mise utvecklat verksamheten. Såväl för- och nackdelar finns i grova drag redogjorda i BMN:s beredning ovan. I och med ett eventuellt medlemskap i Mise uppstår inga löpande driftkostnader för kommunen i jämförelse med dagsläget. Frågeställningen gällande ett eventuellt medlemskap i Mise skall framförallt ses ur ett kundperspektiv. Likaså även huruvida den centrala mottagningsstationen i Bengtsböle kan bibehållas vid ett eventuellt medlemskap i Mise. Med hänvisning till renhållningsservicens upplägg idag så är sannolikt ett medlemskap i Mise en mindre omställning för Järsö-Nåtö, där servicenivån gällande central mottagningsstation kanske bibehålls. Medlemskap i Mise innebär gårdsvis hämtning i flerfacks kärl.

Om renhållningsverksamheten skall övergå som köptjänst till Mise bör byggnads- och miljönämnden dessförinnan analysera det nuvarande och framtida personalbehovet. Man bör även beakta de upparbetade backupfunktionerna som finns inom olika delområden mellan tekniska kansliet och byggnadskansliet. De sedan tidigare bortarbetade sårbarheterna i byggnads- och tekniska sektorns totala resurs i organisationen får ej återskapas. Ett eventuellt beslut om att ingå grundavtal med Mise bör föregås av en värdering av det sistnämnda. Likaså skall det i ett slutligt avgörande av kommunen invägas värdet av att behålla eller förlora den centrala återvinningsstationen i Bengtsböle som servicepunkt för både Lemland och Lumparlands kommuner.

Kommundirektörens förslag:

Kommunstyrelsen tar del av byggnads- och miljöinspektörens information och BMN:s beslut ovan. Kommunstyrelsen uppmanar byggnads- och miljönämnden att framöver uppgöra förslag och beslut enligt kommunens förvaltningsstadga och kutym för beslutsformulering.

Kommunstyrelsen diskuterar ärendet och **avger ett förslag inför fullmäktige** huruvida kommunen eventuellt ska ansluta sig till kommunförbundet MISE, vilket betyder att Lemland inte behöver någon avfallsplan, eller fortsätta med avfallshanteringsverksamhet i kommunens egen regi, vilket innebär att ett behov av att revidera avfallsplanen kvarstår.

Byggnads- och miljönämnden uppmanas att vidta åtgärder i enlighet med ovan, beroende på fullmäktiges beslut.

\*\*\*\*\*

**BESLUT:**

Byggnads- och miljöinspektör Johan Willstedt är närvarande och informerar i ärendet.

Ärendet återremitteras för att utreda kostnader för kommuninvånarna i MISE-systemet samt kostnaderna för fastighetsnära hämtning av annan entreprenör samt för att hålla diskussion med MISE.

-----  
Kommunstyrelsens vice ordförande Conny Rosenberg anländer under behandlingen av denna paragraf, kl 19.30.

KST 185 §  
09.09.2019

Ett möte med MISE (Ålands Miljöservice kf) har ägt rum den 2 september 2019 vartill kommunstyrelsen, kommunfullmäktiges presidium, kommundirektören och byggnads- och miljöinspektören hade inbjudits. Under mötet framhöll kommunens representanter villkoret att Bengtsböle ÅVC kvarstår enligt nuvarande upplägg eller eventuellt utökat för övriga MISE-kommuner.

Till beredningen bifogas en av byggnads- och miljöinspektören gjord jämförelse av avfallsavgifter i enlighet med kommunstyrelsens begäran ovan.

Ett medlemskap i MISE innebär att kommunen ska erlagga ett grundkapital om 5,45 euro/invånare, d v s ca 11 000 euro.

Om kommunen inom oktober månad beslutar att anhölla om medlemskap i MISE kan renhållningsverksamheten övergå i MISE:s regi från och med den 1 januari 2021. Ett medlemskap i MISE medför utökad service för flertalet fast bosatta. I bokslutet för år 2018 utgjorde kommunens externa nettoutgifter för verksamheten 5 815 euro. Beaktas interna nettokostnader och avskrivningar blir nettoutgifterna 49 718 euro.

**Kommundirektörens förslag:**

Kommunstyrelsen beslutar att **föreslå för fullmäktige** att Lemlands kommun anhöller om medlemskap i Ålands Miljöservice kf. Detta under förutsättning att ett avtal gällande Bengtsböle ÅVC upprättas så att den verksamheten bibehålls i Ålands Miljöservice:s regi tidsbestämt alternativt så länge kommunen är medlem i MISE.

\*\*\*\*\*

**BESLUT:**

Kommunstyrelsen beslöt enhälligt att omfatta kommundirektörens förslag.

KFGE 75 §  
18.09.2019

**BESLUT:**

Ärendet återremitteras för att utreda av juridisk sakkunnig huruvida kommunen kan fortsätta med nuvarande system eller inte enligt lagen samt för att efterhöra hur övriga icke MISE-kommuner hanterar de i lagen ställda kraven om gårdsvis hämtning.

KST 238 §  
21.10.2019

Kommunstyrelsen tar del av utlåtanden från Ålands landskapsregering, byråchef Helena Blomqvist, brev Nr 163 S4 av den 4 oktober 2019 samt från Juridisk byrå Chr. Jansson, av den 8 oktober 2019.

Kommundirektörens förslag:

Kommunstyrelsen beslutar att **föreslå för fullmäktige** att Lemlands kommun anholder om medlemskap i Ålands Miljöservice kf. Detta under förutsättning att ett avtal gällande Bengtsböle ÅVC upprättas så att den verksamheten bibehålls i Ålands Miljöservice:s regi tidsbestämt alternativt så länge kommunen är medlem i MISE.

\*\*\*\*\*

**BESLUT:**

Kommunstyrelsen beslöt enhälligt att omfatta kommundirektörens förslag.

KFGE 102 §  
30.10.2019

**BESLUT:**

Ålands Miljöservice kf:s verksamhetsledare Sofie Dahlsten och styrelseordföranden Stig Mattsson har bjudits in till sammanträdet.

Kommunfullmäktige beslöt enhälligt att ärendet återremitteras för att få fram ett avtalsförslag med MISE gällande Bengtsböle återvinningscentral samt efterhöra hur övriga icke MISE-kommuner planerar att hantera den nya lagen.

Kst 310 §  
16.12.2019

Kommunstyrelsen har emottagit ett förslag till hyresavtal mellan MISE och Lemlands kommun gällande Bengtsböle centrala återvinningsstation.

---

Avtalsförslaget är ett första utkast.

Kommunstyrelsen bör ge vägledning för fortsatta förhandlingar i ärendet. Kommunstyrelsen konstaterar att avskrivningarna för verksamhetsområdet ligger på över 6.000 euro årligen (notering senaste bokslut 2018 och budget 2019). Merparten av avskrivningarna härrör från kommunens investeringar i Bengtsböle ÅVC.

Kommundirektörens förslag:

Kommunstyrelsen beslutar att avge följande ställningstagande gällande avtalsförslaget till MISE:

Det bör övervägas huruvida förslaget till avtal bör benämnas som arrendeavtal eller legoavtal och därmed även arrendator och arrendegivare eller legotagare legogivare som parter i samstämmighet med jordlegolagen.

Jordlegolagens §§10-11 bör mera beaktas i avtalsförslaget.

Kommunstyrelsen beslutar att minimiersättningen för ett arrende eller legoavtal gällande Bengtsböle centrala återvinnings-station är 6.500 euro per år (exkl moms) för byggnader och området som är föremål för avtalet. Hyran, arrendet skall fördelas i minst en rat per år, förslagsvis 1 juni årligen och indexjusteras en gång per år. Detta med motivering om att Lemlands kommun enligt avtalsförslaget belastas av avskrivningar och för området och byggnader samt försäkringar på byggnaderna.

Ansvaret för tillfartsvägar och plogning av området ombesörjs av hyresgästen, legotagaren. Likaså alla löpande kostnader för VA och el. Större underhåll av stängsel och huvudbyggnader ansvarar hyresvärden legogivaren för. Mindre flyttbara byggnader som behövs för verksamheten (vilka ej kräver bygglov) kan vid behov anläggas av hyresgästen, legotagaren under tiden för avtalets giltighet.

Lösöret i befintliga byggnader skall ingå och regleras i avtalet.

**BESLUT:**

Kommunstyrelsen beslöt enhälligt att omfatta kommundirektörens förslag.

-----

**Bilagor:**

Utlåtande från Ålands landskapsregering: Frågor om kommunal avfallshantering.

---

Utlåtande från Juridisk byrå Ch. Jansson, rörande frågan om Lemlands kommun på grund av ny lagstiftning är skyldig att ändra sitt renhållningssystem.

Hyesavtal för plats för mottagning och omlastning av avfall.

KST 148 §  
01.06.2020

Kommunens framtida avfallshantering är en komplex fråga som har hanterats i fler omgångar genom åren. I maj 2019 har Ålands landskapsregering begärt in reviderade avfallsplaner från kommunerna med anledning av landskapslag (ÅFS 2018/83) om tillämpning av rikets avfallslag, vilken medför att den finska avfallslagen (FFS 646/2011) gäller på Åland sedan 1.1.2019. Avfallslagen ersätter således den tidigare åländska renhållningsslagen.

Lemlands kommun har ännu inte valt väg för den framtida avfallshanteringen och därmed har kommunen inte heller antagit en ny avfallsplan, även om byggnads- och miljönämnden genom § 31/25.2.2020 har fört ett förslag till avfallsplan vidare till kommunstyrelsen för behandling. Kommunstyrelsen har därefter genom § 82/6.4.2020 beslutat att förhandlingarna med kommunalförbundet Ålands miljöservice (Mise) bör fortskrida så att kommunfullmäktige har möjlighet att under våren fatta beslut om kommunen ska anhölla om medlemskap i Mise. Kommunstyrelsen har genom samma beslut beslutat anhållit hos Ålands landskapsregering om anstånd med att lämna in den reviderade avfallsplanen till 31.8.2020. Ålands landskapsregering har 28.4.2020 beviljat anstånd i enlighet med anhållan.

Kommundirektören har sammanställt en promemoria avseende avfallshanteringen i Lemlands kommun för att samla svaren på de största frågorna. Till promemorian hör sex stycken bilagor som ger utförligare information i ärendet. Promemorian inklusive bilagor bifogas ärendet.

Den största frågan som uppstår avseende Lemlands kommuns avfallshantering är om nuvarande avfallshanteringssystem tillåts enligt avfallslagen eller om kommunen måste förändra avfallshanteringen på något sätt och i så fall på vilket sätt.

Med hänvisning till den juridiska utredningen som framkommer i promemorian kan det således konstateras att de åländska förarbetena till viss del medger ett mer omfattande undantag från huvudregeln om fastighetsvis avfallshämtning så att en hel kommuns område kan undantas,

men kravet är fortsättningsvis att även villkoren i övrigt i 35 § 4 mom. måste uppfyllas. Det vill säga att kommunikationerna för det undantagna området är besvärliga, att avfallsinnehavarna i det undantagna området är få eller att mängden avfall som behöver transporteras är liten i det undantagna området samt att transporten inte anses vara nödvändig av miljö- eller hälsoskäl. Att med stöd av detta undanta hela Lemlands kommuns område från fastighetsvis avfallshämtning torde vara att läsa in alldeles för mycket i undantagets tillämpning och det ter sig mycket främmande att med stöd av detta motivera ett undantag för hela Lemlands kommun på basen av antingen besvärliga kommunikationer, få avfallsinnehavare eller liten mängd avfall. Lemlands kommun har tätbebyggda bostadsområden, goda kommunikationer till stora delar av kommunens område samt i stor utsträckning koncentrerade bostadsområden med flera fastigheter.

Alternativen för avfallshanteringen i Lemlands kommun är utgående från detta något av följande huvudalternativ:

I. Fastighetsvis avfallshämtning som kommunalt anordnad avfallstransport (36 §)

- Med undantag för sådana områden där kommunikationerna är besvärliga, avfallsinnehavarna är få eller mängden avfall som behöver transporteras är liten (35 § 4 mom.)

II. Fastighetsvis avfallshämtning som avfallstransport som fastighetsinnehavaren ordnar (37 §)

- Med undantag för sådana områden där kommunikationerna är besvärliga, avfallsinnehavarna är få eller mängden avfall som behöver transporteras är liten (35 § 4 mom.)

III. Medlemskap i kommunalförbundet Mise för hantering av avfall för kommunens räkning

För att uppfylla lagens krav om fastighetsvis avfallshämtning i huvudsak är sammantaget förvaltningens bedömning att medlemskap i kommunalförbundet Mise är det alternativ som lämpar sig bäst för Lemlands kommun.

Byggnads- och miljöinspektören är inkallad som sakkunnig.

Kommundirektörens förslag:

Kommunstyrelsen beslutar att **föreslå för kommunfullmäktige** att Lemlands kommun anhåller om medlemskap i Ålands Miljöservice k.f. (Mise). Detta under förutsättning att det upprättade avtalsförslaget gällande Bengtsböle återvinningscentral vid ett medlemskap i Mise slutligt utformas och ingås så att den verksamheten bibehålls i Mises regi så länge kommunen är medlem i Mise.

\*\*\*\*\*



**BESLUT:**

Ärendet återremitteras till byggnads- och miljönämnden för att uppdatera kommunens avfallsplan och att beakta följande:

- Fortsatt möjlighet för hushållen att kompostera själva
- Återvinningsstationerna blir kvar som tidigare
- Bengtsböle ÅVC blir kvar som tidigare
- Dispositionen av planen ska följa den nya lagen
- Anlitande av extern konsult vid behov
- Ge hushållen möjlighet att välja gårdsvis hämtning enligt 37 § Avfallslagen

-----

BMN 139 §  
1.9.2020

**Kommunens skyldigheter**

Kommunen är skyldig att ordna hanteringen av avfall från;

- 1) Stadigvarande bostäder, fritidshus od.
- 2) Kommunens förvaltnings- och serviceverksamhet
- 3) Affärslokaler

Kommunen ordnar dessutom mottagning av farligt avfall från boende samt från jord- och skogsbruk (i måttliga mängder).

(Ur Avf L 32 §)

**Kvalitetskrav;**

- 1) Fastighetsvis avfallstransport står till förfogande efter behov
  - 2) Det skall finnas mottagningsplatser för farligt avfall
  - 3) Tillräckligt mångsidiga avfallshanteringstjänster
  - 4) Avfallsinsamling och -transporter ordnas så att de motsvarar avfallets mängd och beskaffenhet
  - 5) Det ges tillräcklig information
- (Ur Avf L 34 §)

Transport av avfall skall ordnas som kommunalt ordnad avfallstransport eller ordnad av avfallsinnehavaren

Kommunen kan besluta att fastighetsvis avfallstransport inte ordnas i ett område där kommunikationerna är besvärliga, avfallsinnehavarna är få eller mängden avfall liten.

(Ur Avf L 35 §)

Kommunen skall ordna fastighetsvis avfallstransport om inte något annat följer av 37 § (avfallstransport fastighetsägaren ordnar) eller 41 § (fastighetsvis avfallstransport eller områdesvis mottagningsplats)

---

(Ur Avf L 36 §)

Kommunen kan besluta att fastighetsvis avfallstransport ordnas i kommunen eller en del av kommunen så att fastighetsinnehavaren avtalar om den med avfallstransportör.

(Ur Avf L 37 §)

Innan kommunen fattar beslut som avses i 35 § 4 mom. (fastighetsvis avfallstransport inte ordnas) eller 37 § (avfallstransport ordnas i kommunen eller en del av kommunen så att fastighetsinnehavaren avtalar om den med avfalls-transportör) ska alla som berörs få uttala sig.

(Ur Avf L 38 §)

Fastighetsinnehavaren ska ordna en mottagningsplats för insamling av avfall som omfattas av fastighetsvis avfallstransport. Mottagningsplatsen kan ordnas gemensamt med en eller flera andra fastigheter.

(Ur Avf L 40 §)

Kommunen kan på ansökan av avfallsinnehavaren besluta att hanteringen av avfall som avses i 32 § 1 mom 2 p. (kommunens förvaltnings- och serviceverksamhet) med avvikelse från vad som föreskrivs i 41 § (stor avfallsproducent) får ordnas i enlighet med 4 kap om detta som helhet beaktat är befogat för ordnande av fastighetens avfallshantering...

(Ur Avf L 42 §)

Tanken är att avfallsinsamlingsystemet i Lemland även i framtiden skulle fungera ungefär som i dag. Kommunen skulle tillhandahålla återvinningsstationer samt återvinningscentral. För fastighetsägarna skulle det vara möjligt att avtala om hämtning av hushållsavfall vid fastigheten.

Entreprenörer som ämnar erbjuda hämtning av hushållsavfall vid fastigheten skulle anmäla detta till kommunen. Dessa entreprenörer skulle också årligen rapportera insamlade avfallsmängder till kommunen.

Slamtömningen skulle i framtiden fungera ungefär som idag. Entreprenörer som ämnar erbjuda slamtömning från fastigheter skulle dock anmäla detta till kommunen. Dessa entreprenörer skulle också rapportera till kommunen om tömda brunnar och tankar på fastigheter.

#### Miljöinspektörens beslutsförslag:

Nämnden föreslår att kommunfullmäktige i Lemland fattar följande beslut;

Lemlands kommun avser inte ordna insamling av hushållsavfall från respektive fastighet i enlighet med avfallslagens 32 §.

---

Hushållsavfall från bostads- och fritidshus i Lemland insamlas normalt vid gemensamma återvinningsstationer. Detta gäller såväl fastigheter med bilväg som fastigheter utan bilväg. Hushållsavfall från förvaltnings- och servicefastigheter samt specialverksamheter insamlas även det i huvudsak vid gemensamma återvinningsstationer.

Beslutet motiveras med att;

- kommunen i huvudsak är glest bebodd och mängden avfall liten.
  - till kommunen hör också en betydande skärgård med besvärliga kommunikationer.
  - ungefär hälften av de bebodda fastigheterna i kommunen är fritidshus (ca 800)
  - systemet med återvinningsstationer är inarbetat och accepterat
  - de avfallsfraktioner som insamlas vid återvinningsstationerna är väl sorterade
- (jmf Avf L 35 §)

Den som vill kommer dock att frivilligt få avtala om hämtning av avfall från fastigheten i enlighet med Avf L 42 §.

Lemlands kommun avser inte ordna slamtömning från fastigheter i enlighet med avfallslagens 32 §.

Slamtömningen avses även i fortsättningen tillhandahållas av privata entreprenörer.

Beslutet motiveras med att;

- kommunen i huvudsak är glest bebodd och mängden avfall liten.
  - systemet med privata entreprenörer som tömmer slam är inarbetat och accepterat
  - entreprenörer som ämnar erbjuda slamtömning från fastigheter skall anmäla detta till kommunen. Dessa entreprenörer skall också till kommunen rapportera om tömda brunnar och tankar på fastigheter.
- (jmf Avf L 35 §)

-----

Förslaget till beslut meddelas fastighetsägare och -innehavare i kommunen i enlighet med gällande lagstiftning angående kommunala meddelanden.

På detta sätt säkerställs att samtliga berörda har möjlighet att uttala sig i ärendet innan beslut fattas i enlighet med Avf L 38 §.

#### **BESLUT:**

Nämnden omfattade miljöinspektörens beslutsförslag.

BMN 176 §  
20.10.2020

-----

Förslaget till principbeslut gällande kommunens framtida avfallshantering och slamtömning har meddelas fastighetsägare och -innehavare i kommunen i enlighet med gällande lagstiftning angående kommunala meddelanden.

På detta sätt har kommunen säkerställt att samtliga berörda har möjlighet att uttala sig i ärendet innan beslut fattas i enlighet med Avf L 38 §.

Två utlåtanden har inkommit. Ingetdera utlåtandet är kritiskt till de meddelade förslagen.

Miljöinspektörens förslag:

Nämnden besluter hålla ett separat möte för diskussion kring den framtida avfallshantering i Lemland.

Som underlag till arbetsmötet erhåller ledamöterna på förhand ett förslag till reviderad avfallsplan för Lemlands kommun.

Förslagsvis håll arbetsmötet om den framtida avfallshantering i Lemland torsdagen den 5.11.

**BESLUT:**

Nämnden omfattade miljöinspektörens beslutsförslag.

-----

**Bilaga**

Utlåtanden inkomna över förslaget till principbeslut gällande framtida avfallshantering och slamtömning i Lemland

BMN 190 §  
17.11.2020

Torsdagen den 5.11.2020 hölls ett arbetsmöte kring förslag till ny avfallsplan för Lemlands kommun (se bilaga).

Miljöinspektören har utifrån bl a följande erhållna synpunkter fortsatt arbeta på avfallsplanen.

Kommentarer och synpunkter;

- Kommunens eget avfall

- 
- Tidtabellen för full kostnadsteckning
  - Befolkning i olika områden
  - Avfall som resurs
  - Samarbete med Mise/Svinryggens deponi gällande Järsö/Nåtö avfallet
  - Insamlingsmål
  - Statistik om avfallsmängder per person/hushåll
  - Bra att sortering och avfallskunskap lärs ut i skola och daghem

Därtill har ett stycke om avfallshanteringens miljökonsekvenser tillkommit.

Ur planen kan nämnas;

- Tio årig plan, skall uppdateras senast om fem år.
- Dagens avfallsinsamlingsystem fortsätter
- Dagens slamtömningsystem fortsätter
- Avfalls- och slamentreprenörer som vill verka i kommunen skall anmäla detta och rapportera om sin verksamhet
- Även hämtningen av avfallet från kommunens egna verksamheter skall upphandlas med det övriga avfallet fr o m år 2022.

Avfallsplanen skall kompletteras med avfallsbestämmelser som avfallsnämnden antar.

Miljöinspektörens förslag:

Nämnden besluter omfatta förslaget till avfallsplan.

Samråd ordnas för att informera om planen om läget det tillåter.

**BESLUT:**

Nämnden omfattade miljöinspektörens beslutsförslag.

-----

Bilaga

Avfallsplan för Lemlands kommun

Mötesanteckningar från diskussionsmöte 5.11.2020

Byggnads- och miljönämnden  
Kommunrundan 7  
22610 Lemland

PROTOKOLL

5.11.2020

Plats                      Lemlands kammungård  
Tidpunkt                Torsdag 5.11.2020 kl 18.30  
Närvarande             Se bifogad deltagarförteckning  
Mötets syfte            Diskutera Lemlands kommuns nya avfallsplan

1. Mötets öppnande    Ordf. Olofsson öppnade mötet och hälsade välkommen

2. Avfallsplanens uppbyggnad

I Inledning

II Allmänt om kommunen – utvecklingsprognoser för kommunen

III Nuläget inom avfallshanteringen i kommunen

IV Avslutad deponi

V Avfallsinsamlingsverksamheten i framtiden

VI Mål inom verksamheten

VII Information till kommuninnevånare/avfallsproducenter

VIII Finansiering, ekonomi och avgifter, åtgärds-behov

IX Samarbete

X Specialfrågor

XI Nedskräpning

Kommentarer;

- Kommunens eget avfall
- Full kostnadsteckning
- Befolkningsmängd i olika områden
- Avfall som resurs
- Samarbete med Mise/Svinryggens deponi gällande Järsö/Nåtö avfallet.
- Insamlingsmål
- Statistik om avfallsmängder per person/hushåll
- Bra att sortering och avfallskunskap lärs ut i skola och daghem

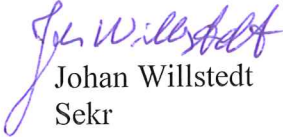
  
Johan Willstedt  
Skr

Bilaga

Deltagarförteckning

LEMLANDS KOMMUN

NÄRVAROLISTA

Möte





Datum 5.11.2020

Sammanträde med Byggnads- och miljönämnden

Började kl. 18:30

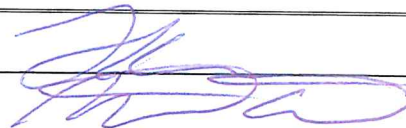
Sammanträdesplats: Kommungården i Söderby

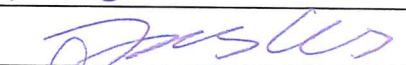
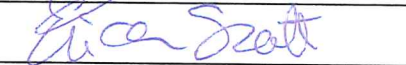
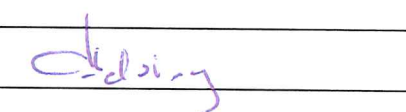
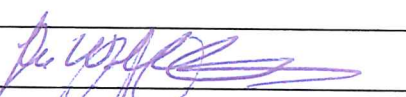
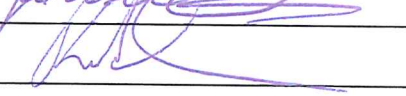
Slutade kl. 20.10

Deltagare	Sam- åkt (x)	Antal passager.		Resrutt	Antal km (hela resan)	Underskrift
		st	km			
Olofsson Henrik ordf				Boyt travel	36	
Lindholm Matti viceordf				Lumparby - Söderby t/r	32	
Wilhelms Jonas				Vångå - Söderby - Uvånå	12	
Scott Erica				Järsö - kansli - Järsö	53	
Sviberg Agneta						
Helsing Anna-Greta				Lumpo - kansli t/r	36	
Ersättare						
Ersättare						
Ersättare						
Willstedt Johan, föredr/sekr				NÄSS - SÖDERBY t/r	68	
Andersson Roger, Le kst repr				Grånö - kansli t/r	52	
Protokolljustering / 2020						
<del>Olofsson Henrik</del>						
Lindfors Julia					0	
Jana Eriksson				Berghemsv 45 - kansli t/r	5,6	

-19.45



## AVFALLSSPLAN FÖR LEMLANDS KOMMUN

Godkänd av kommunfullmäktige den . . . 21.

Planen träder ikraft . . . 2021.

Avfallsplanen ersätter kommunens renhållningsplan till alla delar.

Avfallsplanen skall kompletteras med avfallsbestämmelser.

### **I Inledning**

Kommunens första renhållningsplan godkänd av kommunfullmäktige 1999. Renhållningsplanen reviderades år 2007 samt år 2015.

Den 1.1.2019 trädde LL (ÅFS 83/2018) om tillämpning av rikets avfallslag (FFS 646/2011) ikraft. Rikets avfallslag avviker på många sätt från den tidigare Renhållningslagen.

Denna avfallssplan skall gälla t o m år 2030. Den skall tas upp till behandling senast under år 2025.

### **Organisationen i kommunen**

#### **Kommunfullmäktige besluter om bl a;**

- Avfallssplan
- Årliga verksamhetsmålsättningar och budget
- Taxor och avgifter
- Upphandlingar (av större omfattning)

#### **Avfallsmyndigheten (byggnads- & miljönämnden) besluter om;**

- Avfallsbestämmelser
- Avtal och upphandling (mindre omfattning)
- Ändring och befrielse från avfallsavgifter
- Myndighetstillsyn och tvångsåtgärder

Avfallsmyndighetens uppgifter och befogenheter får delegeras till tjänsteman.

#### **Avfallsplanens lagliga grund**

Enligt 5 § i LL om tillämpning av rikets avfallslag (FFS 646/2011) skall kommunen göra upp avfallsplan för organiserandet och utvecklandet av avfallshanteringen i kommunen.

Avfallsplanen skall lämnas landskapsregeringen till kännedom.

### **Planens antagande och fastställande**

Avfallsplanen bereds av den kommunala avfallsmyndigheten (=byggnads- och miljönämnden). Vid framtagandet ordnas samråd.

Avfallsplanen kungörs av kommunstyrelsen under 30 dagar. Under denna tid har kommuninnevånarna möjlighet att inkomma med anmärkningar mot planen. Planen behandlas sedan av kommunfullmäktige.

### **EU:s avfallsdirektiv och målsättningar**

Avfallshantering inom EU styrs av EU:s avfallsdirektiv.

EU:s avfallsprioritetsordning

- Förebygga uppkomst
- Återanvändning
- Återvinning
- Förbränning
- Deponering

### **Landskapets direktiv och målsättningar;**

Kommunens skyldigheter och rättigheter definieras i landskapslag om tillämpning av rikets avfallslag.

Viktig är bl a att förebygga och minska nedskräpning samt minska avfallets totala mängd samt dess farlighet.

### **Kommunens ansvar**

Kommunen handhar dels myndighetsuppgifter men också det operativa ansvaret för avfallshanteringen om inte dessa uppgifter delegerats eller överlåtit på annan.

Kommunens uppgifter finns i huvudsak definierade i lagens 4 och 5 kap.

## **II**

### **Allmänt om kommunen – utvecklingsprognoser för kommunen**

#### **Belägen**

Lemlands kommun är i huvudsak belägen öster om Mariehamn på Åland. I söder gränsar kommunen till Östersjön och i norr mot Lumparn. I öster gränsar kommunen till Lumparland. Kommunen är en kombination av fastland och skärgård.

#### **Befolkning**

Lemland hade en befolkning 1.1.2020 om ca 2060 personer. Halva befolkningen yrkesarbetar.

Kommunens största by är Söderby, sedan följer Järsö, Hellestorp, Lemböte och Flaka. Inom Järsö-Nåtö området bor ca 330 personer.

#### **Näringsliv**

Den största arbetsgivaren i Lemland är kommunen. Betydande företag i kommunen är KEA-market och Lumparlands kross & grus.

#### **Utvecklingsprognoser**

Befolkningen i kommunen torde de närmaste tio åren öka långsamt. Detta betyder att kommunen år 2030 skulle ha en befolkning kring 2300 personer.

Att nya industritomter tillkommer i Bengtsböle torde innebära att avfall från lager- och småindustri kan öka något.

### **III Nuläget inom avfallshanteringen i kommunen**

#### **Återvinningsstationerna**

Lemlands kommuns avfallssystem utgår i huvudsak från byavisa återvinningsstationer. Dessa är för tillfället 27 till antalet.

Till återvinningstationerna kan man föra;

- Returpapper
- Wellpapp inkl. tetraförpackningar
- Glasförpackningar
- Metallförpackningar
- Aluminium förpackningar
- Plastförpackningar
- Brännbart restavfall

Mängden brännbart restavfall i Lemland redovisas i bilaga 1.

#### **Bengtsböle återvinningscentral**

Anläggningen i Bengtsböle togs i bruk 1.1.2002. Den är belägen på kommunens industriområde strax intill idrottsanläggningen. År 2006 kompletterades anläggningen med en hall innehållande sociala utrymmen samt utrymme för återanvändbara saker.

Verksamheten vid återvinningscentralen har gällande miljö-tillstånd.

Avfallsmyndigheten besluter om centralens öppethållningstider.

Återvinningscentralen är år 2020 öppen;

- måndagar 16 – 20

- torsdagar 18 - 20 samt

lördagar 1.4. – 30.9 kl 10 – 13. Under tiden 1.10. – 30.3 första lördagen i månaden kl 10 – 13.

Stationen bemannas i nuläget av en entreprenör.

Till återvinningscentralen kan man föra;

Återanvändbart avfall

- T ex idrottsutrustning, cyklar, möbler, småmaskiner, husgeråd od.

Återvinningsbart avfall

- Returpapper
- Wellpapp inkl. tetraförpackningar
- Glas
- Metall
- Aluminium
- Plast

Samt

- Vitvaror
- Metallsrot
- Trämateriäl

Farligt avfall inkl impregnerat trä

Byggnadsavfall är avgiftsbelagt.

Avfallsmängderna redovisas i bilaga 2.

Avfall från kommunens egna enheter redovisas i bilaga 3.

### **Politiska planeringsdirektiv**

Avfallsmyndigheten följer med utvecklingen av avfallshanteringen på Åland och förelägger kommunstyrelsen förslag till förändringar i verksamheten om behov uppstår.

## **IV Avslutad deponi**

### **Tillstånd**

Kommunen erhöU miljötillstånd för avslutning av deponin i Haddnäs under år 2007.

### **Sluttäckningsarbetet**

Själva sluttäckningsarbetet gjordes under år 2007-2008.

Kommunen har nu ett uppföljningsansvar till ca år 2060. Ansvaret omfattar bl a hur avvattningen fungerar samt provtagning och analys av lakvatten

### **Tillsyn**

Som tillsynsmyndighet fungerar Ålands miljö- och hälsoskyddsmyndighet ÅMHM.

### **Driftskostnad**

Driftskostnaderna för deponin per år är ca 2000 €.

## **V Avfallsinsamlingsverksamheten i framtiden**

### **Avfallsinsamlingssystem**

#### **Allmänt**

Målsättningen med kommunal avfallshämtning är att den skall vara rationell och ekonomisk samt att sorteringsnivån skall vara hög.

Den 1.1.2019 trädde den finska avfallslagen ikraft även på Åland. Den ställer vissa generella krav på den kommunala avfallshanteringen.

Kommunen har valt att inte i enlighet med lagens 32 §, punkt 1 och 3 ordna kommunal avfallshämtning vid fastigheten. Detta motiveras med att;

- kommunen i huvudsak är glest bebodd och mängden avfall liten.
  - till kommunen hör också en betydande skärgård med besvärliga kommunikationer.
  - ungefär hälften av de bebodda fastigheterna i kommunen är fritidshus (ca 800)
  - systemet med återvinningsstationer är inarbetat och accepterat
  - de avfallsfraktioner som insamlas vid återvinningsstationerna är väl sorterade
- (jmf Avf L 35 §)

Kommuninnevånarna har meddelats ovanstående i enlighet med lagens 38 §.

Den som vill kommer dock att frivilligt få avtala om hämtning av avfall från fastigheten i enlighet med Avf L 42 §.

#### **Egnahemshus, fritidshus**

Hushållsavfallet från egnahemshus, fritidshus eller motsvarande skall lämnas vid kommunens återvinningsstationer. Alternativt kan denna service köpas av entreprenör.

Grovavfallet samt det farliga avfallet lämnas till Bengtsböle ÅVC. För Järsö/Nåtö avfallet gäller också alternativt Svinryggens deponi i Ödanböle.

#### **Flerfamiljshus, inrättningar**

Hushållsavfallet från egnahemshus, fritidshus eller motsvarande skall lämnas vid kommunens återvinningsstationer. Alternativt kan denna service köpas av entreprenör.

Grovavfallet samt det farliga avfallet lämnas till Bengtsböle ÅVC. För Järsö/Nåtö avfallet gäller också alternativt Svinryggens deponi i Ödanböle.

Har komplexet fem eller flera lägenheter skall fastighetsägaren ordna hämtning av organiskt hushållsavfall från tomten.

### **Kommunala inrättningar**

Verksamheten vid de kommunala inrättningarna skall drivas så att minsta möjliga mängd avfall uppkommer.

Insamlingen av avfallet från de kommunala inrättningarna (skola, daghem, servicehus för äldre m fl.) upphandlas och sköts av avfallsmyndigheten från och med 1.1.2022.

### **Företagsavfall**

Företagens avfallshantering behöver lösas från fall till fall.

Kommunens avfallsmyndighet ger råd och övervakar företagens avfallshantering.

### **Bengtsböle återvinningscentral**

Verksamheten vid återvinningscentralen behöver kvarstå åtminstone på nuvarande nivå.

Verksamheten kan drivas av kommunen, entreprenör eller annan aktör.

### **Hanteringen av farligt avfall**

Mottagningen av farligt avfall skall även i framtiden ske övervakat vid Bengtsböle återvinningscentral.

För avfallet från Järsö området finns också alternativet att föra detta till Svinryggens deponi.

Punktinsatser kan göras för att samla in farligt avfall från t ex Järsö/Nåtö området.

### **Organiskt hushållsavfall**

Hushåll och fritidshus skall kompostera sitt biologiska hushållsavfall. Alternativt kan man beställa hämtning av avfallet hos en entreprenör.

Komposter skall skötas så att inte sanitär olägenhet uppstår. Tillsynen av komposter sker i samband med avläsning av vattenmätare vart femte år eller oftare vid behov.

### **Frivillig ersättande avfallsservice**

Avfallsinnehavaren har rätt att själv beställa gårdsvis hämtning av hushållsavfall från fastigheten.

Företag som utför avfallstjänster åt företag eller privata skall anmäla detta till avfallsmyndigheten. Tjänsterna skall redovisas till avfallsmyndigheten minst årsvis.

### **Slamtömning**

#### **Allmänt**

Målsättningen med kommunal slamtömning är att slamtömningen skall vara rationell och ekonomisk. Därtill underlättas uppföljningen.

Lemlands kommun avser inte ordna slamtömning från fastigheter i enlighet med avfallslagens 32 §.

Slamtömningen avses även i fortsättningen tillhandahållas av privata entreprenörer.

Beslutet motiveras med att;

- kommunen i huvudsak är glest bebodd och mängden avfall liten.
- systemet med privata entreprenörer som tömmer slam är inarbetat och accepterat
- entreprenörer som ämnar erbjuda slamtömning från fastigheter skall anmäla detta till kommunen. Dessa entreprenörer skall också till kommunen rapportera om tömda brunnar och tankar på fastigheter.

(jmf Avf L 35 §)

#### **Byggnads- och rivningsavfall**

Den som river byggnader om eller bygger nytt är skyldig att ta hand om avfallet på av kommunen beslutat sätt. Närmare bestämmelser om detta i avfallsbestämmelserna.

Bengtsböle ÅVC tar emot byggnadsavfall.

För avfallet från Järsö området finns också alternativet att föra detta till Svinryggens deponi.

Avfallsinnehavaren kan också välja att anlita entreprenör för tjänsten.

Information om omhändertagande av byggnadsavfall skall ges i samband med bygglov.

Kommunen skall själv som byggherre verka för att man redan i projekteringsskedet minimerar uppkomsten av byggnadsavfall.

## VI Mål inom verksamheten

### Återvinningsmål

Återvinning av kommunalt avfall, allmänt;

- Minst 55 viktprocent senast den 1.1.2025
- Minst 60 viktprocent senast den 1.1.2030
- Minst 65 viktprocent senast den 1.1.2035

Mål för materialåtervinning för förpackningsavfall;

	2008- Vikt %	2025- Vikt %	2030- Vikt %
Fiber (papper)	60	75	85
Trä	15	25	30
Glas (pantlös)	60	70	75
Metall (pantlös)	50	70	80
Aluminium (med pant)	50	70	80
Plast (pantlös)	22,5	50	55

### Avfallets mängd och farlighet

Generellt sett har kommunen små möjligheter att påverka avfallsmängderna samt avfallets farlighet. Följande saker kan dock ha en inverkan på utvecklingen.

Genom lagstiftning påverka t ex mängden emballage runt varor.

Genom information påverka konsumenterna att välja varor med så lite emballage som möjligt.

Genom information påverka konsumenterna så att farligt avfall sorteras ut från övrigt avfall.

### Hur avfallets mängd och farlighet kan minskas

Avfallsmyndigheten skall informera om hur farligt avfall skall sorteras och omhändertas. Avfallsmyndigheten för också statistik över hantering av farligt avfall vid återvinningscentralen.

### Hur mål och åtgärder skall följas upp

Utvecklingen inom avfallsverksamheten granskas årligen i samband med bokslutsbehandlingen och verksamhetsberättelsen för föregående år.

Avfallsplanen tas upp till behandling senast år 2025 av den nämnd avfallsärendena lyder under. Ärendet förs till kommunfullmäktige för beslut

### Utvecklingen av producentansvar

Producentansvaret omfattar idag

- Fordon
- Förpackningar
- Elektriska produkter



- Dryckesförpackningar
- Däck
- Tryckimpregnerat trä
- Skrotfordon

Det borde absolut införas producentansvar på glasfiberbåtar.

Enligt avfallslagen är det producenternas ansvar att ta hand om och finansiera mottagning och behandling av förpackningsavfall.

## **VII Information till kommuninnevånare /avfallsproducenter**

- Sorteringsinfo finns på hemsidan
- Sorteringsinfo på varje återvinningsstation och på ÅVC
- Återkommande sorteringsinformation i bl a kommunbladet
- Komposteringsinformation och övervakning
- Information om förbud mot avfallsförbränning
- Information om byggnadsavfall i samband med bygglovsbeslut
- Information och övervakning av avfallshanteringen på byggnadsarbetsplatser
- Information och övervakning av avfallshanteringen hos företag och näringsidkare

## **VIII Finansiering, ekonomi och avgifter, åtgärdsbehov**

### **Finansieringsstruktur**

Bokslut 2019 (Lemland);

- Avfallshanteringens externa utgifter	- 302 759
- Avfallshanteringens interna utgifter	- 37 249
- Avskrivningar	- 6 200
- <u>Avfallshanteringens externa inkomster</u>	<u>287 020</u>
Nto	- 40 588

Avfallshanteringens i Lemlands kostnadstäckning år 2019 var ca 82 %.

Avfallslagen ställer krav på att verksamheten skall täckas av avgifter.

Producentansvaret ger kommunen en årlig inkomst om ca 6000 euro. Detta är ca 10 % av kommunens kostnader för förpackningar.

Avgifterna kommer även i framtiden att vara årsavgifter, liksom idag.

Kommunens avfallshantering bör år 2025 vara självfinansierad.

### **Utveckling**

Genom aktiv konkurrensutsättning har kostnadsökningen inom avfallshanteringen de senaste åren varit moderat. Men en ökande befolkning och livlig byggnadsverksamhet har inneburit att avfallsmängderna ökat år för år.

## **IX Samarbete**

### **Kommunen och MISE**

För att avfallsverksamheten i kommunen skall fungera så kostnadseffektivt och rationellt som möjligt bör man eftersträva fortsatt samarbete med MISE.

### **Kommunen och avfallsentreprenörer**

Kommunen ser positivt på en fungerande marknad för avfallsentreprenörer på Åland samt fungerande mottagningsplatser på Åland jämte samarbete med aktörer utanför landskapet.

Kommunen eftersträvar att även i framtiden anlita entreprenörer för hämtning av avfall från återvinningsstationerna, de egna verksamhetsenheterna samt från Bengtsböle ÅVC.

### **Inert avfall**

Omhändertas av entreprenör.

En inert deponi finns vid Svinryggens deponi.

### **Kompostanläggningar**

Kommunen anser att det är viktigt att det finns kompostanläggningar på Åland för organiskt avfall. Organiskt avfall i större mängder uppkommer i kommunen vid våra storkök, radhus samt affärer.

Större producenter av organiskt avfall skall ha ordnad hämtning av detta.

Kompostanläggning finns i Sund. En rötningsanläggning för biologiskt avfall skall byggas vid Svinryggens deponi i Jomala.

### **Avfallsförbränning**

Det finns ingen anläggning för avfallsförbränning på Åland.

Det brännbara hushållsavfallet förs idag till Sverige för förbränning (värmeutvinning).

## **X Specialfrågor**

Ansvar för avfall från näringsverksamhet, även kallat företagsavfall, åligger den som producerat avfallet. Ifall företagaren vill använda kommunens avfallshanteringstjänster och kommunen har beredskap och kapacitet att ta emot avfallet skall ett avtal om detta uppgöras. Företagaren är då skyldig att erlægga dom avgifter som kommunen bestämt.

Avfallsinsamlingen i stugbyar bör normalt skötas av stugvärden. Det sorterade avfallet kan sedan läggas i återvinningsstation eller föras till Bengtsböle ÅVC.

Kommunen har ingen insamling av jaktavfall. Kommunen rekommenderar att jaktavfall komposteras vid någon av komposteringsanläggningarna i landskapet.

## **XI Nedskräpning**

Nedskräpning i Lemland är inget stort problem. Vid behov vidtar avfallsmyndigheten åtgärder genom att uppmana markägare att städa upp sin mark.

Miljönämnden uppmanar kommuninnevånarna varje vår att städa längs vägarna.

Nämnden ser också positivt på olika initiativ för att minska nedskräpning, plocka skräp längs stränder od.

## **XII Miljökonsekvenser**

I ett modernt samhälle uppstår det avfall som behöver tas omhand på ett bra sätt.

Avfallsverksamheten påverkar miljön genom bl a:

- Trafikutsläpp
- Oljud
- Elanvändning

Vi tror att systemet med byavisa återvinningsstationer genererar mindre utsläpp och oljud totalt sett än ett insamlingsystem som bygger på gårdsvis hämtning. Systemet uppfyller således kravet på ”bästa möjliga teknik”.

Johan Willstedt  
Miljöinspektör

Bilagor;

Bilaga 1; Karta över återvinningsstationer och -återvinningscentral

Bilaga 2: Avfallsmängderna insamlat vid återvinningsstationerna

Bilaga 3; Avfallsmängderna insamlat vid återvinningscentralen i Bengtsböle

Bilaga 4; Avfallsmängderna insamlat vid kommunens enheter

Bilaga 5; Anvisning för omhändertagande av byggnads- och rivningsavfall

**191 §****Röjören 3:26 Flaka fritidshus**BMN 191 §  
17.11.2020

Jonas Jacobsson anhåller om bygglov för ett fritidshus på fastigheten Röjören 3:26 i södra Flaka. Den aktuella byggnadsplatsen är 2,91 ha stor och belägen på Herrö uddens västra sida med strand mot Grillskärsfjärden. Strandlinjen är ca 130 meter lång. Byggnadsplatsen är sedan tidigare obebyggd.

Den aktuella byggnadsplatsen är ett strandområde med strand mot söder och väster. Byggrätten är tillräcklig.

Det nya fritidshuset är 24 m<sup>2</sup> stort och byggs i ett plan delvis med loft. Byggnaden förses med eldstad och rökkanal. Byggnaden placeras på områdets nordvästra del.

Byggherrens färgsättningsförslag är mörkgrå fasad samt svart tak.

Avståndet mellan nybyggnaden och strandlinjen över 30 meter. Avståndet till rålinjen är tillräckliga.

Privat väg finns till tomten i fråga.

Byggnadsinspektören har besökt platsen den 12.11.2020.

Grannarna har hörts i ärendet. Grannarna har tid på sig t o m den 13.11.2020 att utlåta sig i ärendet. Inga utlåtanden inkom.

**Byggnadsinspektörens beslutsförslag:**

Nämnden besluter med stöd av PBL 72 § bevilja bygglov för fritidshus på del av fastigheten Röjören 3:26 i södra Flaka.

Byggnadens golvnivå skall ligga på minst 2,0 m över MVN.

Byggherrens färgsätts med mörkgrå fasad samt svart tak.

Byggnadens avloppsvatten ska omhändertas på godkänt sätt.

Byggnadsarbetet får inte utan särskilt beslut inledas innan beslutet vunnit laga kraft.

**BESLUT:**

Organ

Sammanträdesdatum

Byggnads- och miljönämnden i Lemland och Lumparland

17.11.2020

---

Nämnden omfattade byggnadsinspektörens beslutsförslag.

-----

---

Protokolljusterarnas signaturer

Utdragets riktighet bestyrker

LE/662/2020

**192 §****Åkerlund 8:8 Hellestorp bastubyggnad**BMN 119 §  
18.8.2020

Andreas Carlsson och Annika Kahnberg anhåller om bygglov för en bastu på fastigheten Åkerlund 8:8 i Hellestorp by. Den aktuella fastigheten, som är ca 2,2 ha stor ligger på holmen Lilla Bergskär i Lemlands södra skärgård. Strandlinjen är ca 550 meter lång.

Byggnadsplatsen är sedan tidigare obebyggd så när som på ett förfallen fiskestuga. Bygglov finns också för ett fritidshus. Återstående bygggrätt är tillräcklig.

Den nya bastun består av två delar med gemensamt tak. Bastun är 7 m<sup>2</sup> stor samt omklädningsrummet 12,5 m<sup>2</sup>. Totalt alltså 19,5 m<sup>2</sup>. Bastun förses med eldstad och röckanal. Byggnaden placeras på holmens södra del. Golvhöjden blir över +2 meter över MVN.

Byggnaden färgsätts med grå fasad samt mörk grått tak.

Byggnadens avstånd till stranden är 21,7/26 meter.

Byggnadsinspektören har besökt platsen i juni 2020.

Holmen har inga egentliga grannar.

BO stadgar att max storlek för bastubyggnad närmare strand än 30 meter är 15 m<sup>2</sup>.

Sökanden motiverar bastuns storlek samt anhållan om avvikelser med att;

- Bastun kommer placeras diskret med en färgsättning som gör att den smälter in mot bakomliggande vegetation.
- Bastun är arkitektplanerad
- Det finns ingen rågranne som påverkas negativt av byggnadens storlek eller placering
- Lägenhetsytan är 15 m<sup>2</sup>
- Den befintliga jaktstugan om 17 m<sup>2</sup>, placerad ca 15,5 meter från stranden, rivs. På detta sätt försvinner en rätt att bygga till, ändra eller ersätta redan befintlig byggnad som är större än 15 m<sup>2</sup> och närmare stranden än den nya bastun.
- Syftet med strandskyddet äventyras inte i och med bastun

Avvikelse från föreskrifterna

Byggnads- och miljönämnden kan av särskilda skäl bevilja mindre avvikelse från föreskrifterna i denna byggnadsordning, om detta inte medför att syftet med bestämmelserna åsidosätts. Avvikelserna från denna byggnadsordning skall motiveras.

Befintliga bostads- och fritidshus placerade närmare strandlinjen än 30 meter kan byggas till eller ersättas med annan byggnad om inte avståndet till strandlinjen minskar i och med åtgärden i fråga

BO 9.1

Byggnadsinspektörens beslutsförslag:

Ansökt avvikelse från byggnadsordningens stadganden gällande strandbastuns maximala storlek/avstånd mellan byggnad och strand beviljas inte, därför att;

- Godkännande av bastu om 19,5 m<sup>2</sup> (+ 30 %) skulle sätta likabehandlingsprincipen ur spel.
- Den föreslagna nya byggnadsplatsen skiljer alltför mycket (ca 35 m) från den gamla fiskestugans för att stadgandet i 9.1 2 mom. skall vara tillämpligt.

Nämnden beslutar därför att inte bevilja bygglov för bastubyggnaden på Åkerlund 8:8 i Hellestorp.

**BESLUT:**

Nämnden omfattade byggnadsinspektörens beslutsförslag.

-----

BMN 173 §  
20.10.2020

Andreas Carlsson och Annika Kahnberg anhåller ånyo om bygglov för en bastu på fastigheten Åkerlund 8:8 i Hellestorp by. Den aktuella fastigheten, som är ca 2,2 ha stor ligger på holmen Lilla Bergskär i Lemlands södra skärgård. Strandlinjen är ca 550 meter lång.

Byggnadsplatsen är sedan tidigare obebyggd så när som på ett förfallen fiskestuga. Bygglov finns för ett fritidshus. Återstående byggrätt är tillräcklig.

Den nya bastun består av två delar med gemensamt tak. Bastun är 6 m<sup>2</sup> stor samt omklädningsrummet 10,5 m<sup>2</sup>. Totalt alltså 16,5 m<sup>2</sup>. Bastun förses med eldstad och rökkanal. Byggnaden placeras på holmens södra del. Golvhöjden blir över +2 meter över MVN.

Byggnaden färgsätts med grå fasad samt mörk grått tak.



---

Byggnadens avstånd till stranden är 21,7/26 meter.

Byggnadsinspektören har besökt platsen i juni 2020.

Holmen har inga egentliga grannar.

BO stadgar att max storlek för bastubyggnad närmare strand än 30 meter är 15 m<sup>2</sup>.

Sökanden motiverar bastuns storlek samt anhållan om avvikelser med att;

- Det finns ingen rågranne som påverkas negativt av byggnadens storlek eller placering
- Byggnadens färgsättning och placering gör den rätt osynlig
- Alternativet till denna lösning är två separata byggnader om max 15 m<sup>2</sup> vardera på samma plats

Avvikelse från föreskrifterna

*Byggnads- och miljönämnden kan av särskilda skäl bevilja mindre avvikelse från föreskrifterna i denna byggnadsordning, om detta inte medför att syftet med bestämmelserna åsidosätts. Avvikelserna från denna byggnadsordning skall motiveras.*

*Befintliga bostads- och fritidshus placerade närmare strandlinjen än 30 meter kan byggas till eller ersättas med annan byggnad om inte avståndet till strandlinjen minskar i och med åtgärden i fråga*

BO 9.1

Syftet med byggnadsbegränsningarna i området närmast stranden är att skapa en bra miljö vid stränderna trots exploatering. Vi tror generellt att flera mindre byggnader är lättare att miljöanpassa än färre större. Begränsningen om 15 m<sup>2</sup> som maxstorlek för små byggnaden vid stranden bör gälla alla markägare.

Byggnadsinspektörens beslutsförslag:

Ansökt avvikelse från byggnadsordningens stadganden gällande strandbastuns maximala storlek/avstånd mellan byggnad och strand beviljas inte, därför att;

- Godkännande av bastu om 16,5 m<sup>2</sup> (+ 10 %) skulle sätta likabehandlingsprincipen ur spel.

Nämnden beslutar därför att inte bevilja ansökt bygglov för bastubyggnaden på Åkerlund 8:8 i Hellestorp.

**BESLUT:**

Nämnden omfattade byggnadsinspektörens beslutsförslag.

-----

BMN 192 §  
17.11.2020

Andreas Carlsson och Annika Kahnberg anhåller ånyo om bygglov för en bastu på fastigheten Åkerlund 8:8 i Hellestorp by. Den aktuella fastigheten, som är ca 2,2 ha stor ligger på holmen Lilla Bergskär i Lemlands södra skärgård. Strandlinjen är ca 550 meter lång.

Byggnadsplatsen är sedan tidigare obebyggd så när som på ett förfallen fiskestuga. Bygglov finns för ett fritidshus. Återstående bygggrätt är tillräcklig.

Den nya bastun består av två delar med gemensamt tak. Bastun är 6 m<sup>2</sup> stor samt omklädningsrummet 9 m<sup>2</sup>. Totalt alltså 15 m<sup>2</sup>. Bastun förses med eldstad och rökkanal. Byggnaden placeras på holmens södra del. Golvhöjden blir över +2 meter över MVN.

Byggnaden färgsätts med grå fasad samt mörk grått tak.

Byggnadens avstånd till stranden är 21,7/26 meter.

Byggnadsinspektören har besökt platsen i juni 2020.

Holmen har inga egentliga grannar.

BO stadgar att max storlek för bastubyggnad närmare strand än 30 meter är 15 m<sup>2</sup>.

**Byggnadsinspektörens beslutsförslag:**

Nämnden besluter med stöd av PBL 72 § samt BO bevilja ansökt bygglov för bastu på fastigheten Åkerlund 8:8 i Hellestorp by.

Byggnaden färgsätts med grå fasad samt mörk grått tak.

Byggnadens golv skall ligga på minst +1,5 meter över MVN.

Byggnadsarbetet får inte utan särskilt beslut inledas innan beslutet vunnit laga kraft.

**BESLUT:**

Nämnden omfattade byggnadsinspektörens beslutsförslag.

-----

LE/660/2020

**193 § Havsglimten 1:143 Järsö bastubyggnad**BMN 193 §  
17.11.2020

Fredrik Lundberg anhåller om bygglov för en bastu på fastigheten Havsglimten 1:143 på Bergö i Järsö by.

Fastigheten är belägen på södra Bergö. Strandlinjens längd är ca 90 m.

Fastigheten är 1,81 ha stor och tidigare bebyggd med ett bostadshus samt en ekonomibygnad. Återstående byggnadsrätten är tillräcklig.

Tillståndsansökan gäller en bastu med tvättrum om 15 m<sup>2</sup>.

Byggnaden färgsätts med svart fasad och sedum tak.

Byggnaden förses med eldstad och röckanal.

Avståndet mellan byggnaden och strandlinjen är 15,5 meter. Avståndet till rålinjen är 35 meter.

Enligt byggnadsordningen är det tillåtet att bygga en bastu om max 15 m<sup>2</sup> närmare än 30 meter från strandlinjen.

Byggnadsinspektören har besökt byggnadsplatsen den 11.11.2020.

Grannarna har inte informerats i ärendet. Detta beaktande av byggnadens storlek samt placering.

Byggnadsinspektörens beslutsförslag:

Nämnden beslutar med stöd av PBL 72 § samt BO bevilja bygglov för bastu på fastigheten Havsglimten 1:143 på Bergö i Järsö by.

Byggnaden färgsätts med svart fasad och sedum tak.

Byggnadens golv skall ligga på minst +1,5 meter över MVN.

Byggnadsarbetet får inte utan särskilt beslut inledas innan beslutet vunnit laga kraft.

**BESLUT:**

Nämnden omfattade byggnadsinspektörens beslutsförslag.

Organ

Sammanträdesdatum

Byggnads- och miljönämnden i Lemland och Lumparland

17.11.2020

---

-----

---

Protokolljusterarnas signaturer

Utdragets riktighet bestyrker

LE/653/2020

**194 §****Österöjen 2:121 Västeränga ändrad renhållningsavgift för bostadshus**BMN 194 §  
17.11.2020

Karl-Erik Holmberg dsbo anhåller genom Erika Persson om ändring av renhållningsavgift för bostadshus på fastigheten Österöja 2:121 i Västeränga by.

Anhållan motiveras med att ingen för tillfället bor i byggnaden.

-----

Om avgifter för avfallshantering stadgas i 9. kap. i landskapslagen om tillämpning av rikets avfallslag (ÅFS 83/2018).

Bostadshus där ingen bor faktureras endast grundavgift i likhet med fritidshus.

Eftersom ingen funnits boende på fastigheten 1.1.2020 har byggnaden år 2020 endast fakturerats grundavgift. Halva grundavgiften är fakturerad den 21.4.2020 med förfallodag 5.5.2020. Fakturan är betald. Den andra halva grundavgiften är fakturerad den 16.9 och i nuläget obetald.

Miljöinspektörens beslutsförslag:

Nämnden beslutar att inte ändra renhållningsavgift för år 2020 för bostadshuset på fastigheten Österöja 2:121 i Västeränga by.

Beslutet motiveras med att;

- Vatten har använts på fastigheten under det senaste året.
- Avfallsavgiften blivit rätt fakturerad för år 2020
- Fastighetsägaren inte anmärkt på avgiftens första halva del.
- Den andra halva avgiften blivit fakturerad den 16.9. med förfallodag den 30.9. Det står på fakturan att anmärkningstiden är 10 dagar. Anmärkningen är daterad den 28.10.2020.

**BESLUT;**

Nämnden omfattade miljöinspektörens beslutsförslag.

-----

LE/654/2020

**195 §****Roberts strand 2:83 Knutsboda ändrad renhållningsavgift för bostadshus**BMN 195 §  
17.11.2020

Henrik Roberts anhåller om ändring av renhållningsavgift för bostadshus på fastigheten Roberts strand 2:83 i Knutsboda by.

Anhållan motiveras med att hushållet sedan 1.7.2020 minskat med en person.

-----

Om avgifter för avfallshantering stadgas i 9. kap. i landskapslagen om tillämpning av rikets avfallslag (ÅFS 83/2018).

Renhållningsavgiften för fast bosatta hushåll faktureras i enlighet med den officiella mantalslängden som fastställts 1.1.2020

**Miljöinspektörens beslutsförslag:**

Nämnden beslutar att inte ändra renhållningsavgift för år 2020 för bostadshuset på fastigheten Roberts strand 2:83 i Knutsboda by.

Beslutet motiveras med att avgiften, såväl första halva avgiften som den andra halva avgiften, i enlighet med gällande taxa, fakturerats utifrån situationen den 1.1.2020 då tre personer var mantalsskrivna på fastigheten.

Eventuella förändringar i hushållets storlek under år 2020 beaktas då avgiften för år 2021 faktureras utifrån situationen den 1.1.2021.

**BESLUT;**

Nämnden omfattade miljöinspektörens beslutsförslag.

-----

LE/613/2020

**196 §****Utarrendering av Valborgsåkern 16:10**BMN 174 §  
20.10.2020

Lemlands kommun har den 8.8.2018 köpt en del av fastigheten 16:2 i Söderby. Kommunens del av fastigheten benämns idag Valborgsåkern 16:10. Området i fråga är beläget norr och nordväst om skolan och daghemmet Gullvivan.

Totalt är fastigheten 2,85 ha stor. Åkerdelen av fastigheten är något mindre eller ca 2,75 ha.

Kommunen mottog området i fråga medveten om att åkrarna var utarrenderade t o m 31.12.2020.

Området ingår i delgeneralplanen för centrumområdet där det är reserverat för allmänna byggnader samt lantbruksverksamhet.

Området ingår delvis i detaljplan och är då reserverat för allmänna byggnader.

Miljöinspektören har i detta nu inga uppgifter om nära förestående exploateringsplaner för området i fråga.

Lemlands kommun har ingen övergripande policy för användningen av kommunens åkermarker.

Miljöinspektörens förslag:

Nämnden beslutar bjuda ut arrendet för åkrarna på fastigheten Valborgsåkern 16:10. Arrendet meddelas på kommunens hemsida. Arrendet ges som ett enhetspris per hektar (exkl moms).

Slutna anbud skall lämnas senast den 10.11.2020.

Arrendetiden sätts till 1.1.2021 - 31.12 2024. Sista december 2024 är samma datum som kommunens övriga åkrar är utarrenderade till.

Nämnden får på nästa möte ta ställning till inkomna anbud.

Minna Öbergs tilläggsförslag:

På åkern skall bedrivas ekologisk odling.

Förslaget vann understöd

**BESLUT:**

Nämnden besluter bjuda ut arrendet för åkrarna på fastigheten Valborgsåkern 16:10. Arrendet meddelas på kommunens hemsida. Arrendet ges som ett enhetspris per hektar (exkl moms).

Slutna anbud skall lämnas senast den 10.11.2020.

Arrendetiden sätts till 1.1.2021 - 31.12 2024. Sista december 2024 är samma datum som kommunens övriga åkrar är utarrenderade till.

På åkern skall bedrivas ekologisk odling.

Miljöinspektören kollar upp åkerns ekologiska status inför offertförfrågan.

Nämnden får på nästa möte ta ställning till inkomna anbud.

-----  
Bilaga

Karta över fastigheten Valborgsåkern 16:10

BMN 196 §  
17.11.2020

Miljöinspektören har genom meddelanden på Lemlands och Lumparlands hemsidor informerat om att Valborgsåkern utarrenderas 2021 - 2024.

Två anbud har inkommit.

Offerterna öppnas på mötet

Miljöinspektörens förslag:

Nämnden besluter anta det för kommunen mest fördelaktiga anbudet.

Arrendeavtalet undertecknas av nämndens ordförande och miljöinspektören.

**BESLUT:**

De inkomna anbuden öppnades.

Nämnden beslöt anta arrendeanbudet givet av Gard Leandersson

Arrendeavtalet undertecknas av nämndens ordförande och miljöinspektören.

-----  
Bilaga;

Inkomna anbud 2 st



Organ

Sammanträdesdatum

Byggnads- och miljönämnden i Lemland och Lumparland

17.11.2020

---

---

Protokolljusterarnas signaturer

Utdragets riktighet bestyrker

---

# ANBUD MARKARRENDE SÖPERBY

nedre åkern	1,48 ha	360 Euro/ha
övre åkern	1,32 ha	370 Euro/ha

LEM LAND 13.11.2020

EGON SIGNELL  

Anbud på åkermark av Lemlands kommun

Övre Åkern 375 Euro/Ha

Nedre Åkern 375 Euro/Ha



Gard Leandersson

LE/670/2020

**197 §****Hemöjen 3:55 Söderby bro**BMN 177 §  
16.10.2018

Anna Janson ansöker, som ombud för fastighetsägarna till Hemöjen 3:55 om bygglov för en vägbank som planeras förbinda Junkholm med södra Söderby. Platsen i fråga ligger i södra Söderby strax väster om Söderby sjö.

Ärendet gäller anläggande av en vägbank med vägtrummor. Vattenområdets längd på platsen är ca 15 meter. Vägbanken planeras bli ca 2,4 meter hög ovanför normalvatten.

I enlighet med PBL 67 § är vågbrytare, kajer broar och dylikt bygglovspliktiga.

Gällande ärendets beredning och behandling avviker detta ärende från normala bygglovsärenden genom att det också finns ett beslut i ärendet från ÅMHM. Miljögranskning.

I enlighet med PBL 73 § har grannarna i området samt vattenägaren hörts i ärendet. Deras synpunkter som bilaga.

Svedlandet 9:45; Vill säkerställa tillräcklig vattenomsättning i sundet

Söderby samfällighet; Vill säkerställa tillräcklig vattenomsättning i sundet genom en huvudtrumma med minst 3 meter diameter samt en sidotrumma med en diameter om minst 1,2 m.

Solbacka 9:47; Anser att vägbanken är ett för stort ingrepp i miljön. Vill flytta vägbankens placering österut istället.

ÅMHM syneprotokoll 14.9.2018

ÅMHM Myndighetsbeslut 10.10.2018 (MB-2018-296)  
Tillåter åtgärden, med ställer en rad villkor.

Enligt PBL 72 § skall bygglov beviljas om inte åtgärden strider mot antagen plan, denna lag eller med stöd av denna lag utfärdade bestämmelser.

Byggnads- och miljöinspektörens förslag:

Nämnden har att ta ställning till den inkomna anhållan med en föreslagen placering av vägbanken. Nämnden konstaterar att grannar och vattenägare hörts i ärendet.

Nämnden konstaterar att nämnden inte kan se några lagliga hinder för byggande av den planerade vägbanken och med den fast förbindelse till Junkholm. Vägbanken strider inte mot kommunens markanvändningsplaner eller -mål för området i fråga.

Miljömyndigheten har i sin behandling och -beslut i ärendet tagit i beaktande de lagenliga miljömässiga krav som skall ställas på dylika konstruktioner och åtgärder.

Nämnden beviljar därför bygglov för den aktuella vägbanken till Junkholm.

Nämnden utgår ifrån att byggherren följer de villkor ÅMHM slagit fast.

Utan särskilt beslut får inte arbetet påbörjas innan bygglovsbeslutet vunnit laga kraft.

Gun Holmströms förslag:

Ärendet bordläggs.

Nämnden förrättar platssyn på den aktuella platsen dit sökande och grannar inbjuds.

Ordf. Lindholm understödde förslaget

**BESLUT:**

Nämnden omfattade enhälligt Gun Holmströms förslag.

-----

Bilagor;

Ägarna till Svedlandet 9:45

Vattenägaren Söderby samfällighet

Ägarna till Solbacka 9:47

ÅMHM syneprotokoll 14.9.2018

ÅMHM Myndighetsbeslut 10.10.2018 (MB-2018-296)

BMN 197 §  
20.11.2018

Nämnden har nu hållit platssyn på den aktuella byggnadsplatsen den 30.10.2018.

---

Byggnads- och miljöinspektörens förslag:

Nämnden har att ta ställning till den inkomna anhållan med en föreslagen placering av vägbanken. Nämnden konstaterar att grannar och vattenägare hörts i ärendet.

Nämnden konstaterar att nämnden inte kan se några lagliga hinder för byggande av den planerade vägbanken och med den fast förbindelse till Junkholm. Vägbanken strider inte mot kommunens markanvändningsplaner eller -mål för området i fråga.

Miljömyndigheten har i sin behandling av ärendet tagit i beaktande de lagenliga miljömässiga krav som skall ställas på dylika konstruktioner och åtgärder.

Nämnden beviljar därför med stöd av PBL 72 § bygglov för den aktuella vägbanken till Junkholm.

Nämnden utgår ifrån att byggherren följer de villkor ÅMHM slagit fast.

Utan särskilt beslut får inte arbetet påbörjas innan bygglovsbeslutet vunnit laga kraft.

**BESLUT:**

Nämnden omfattade byggnadsinspektörens beslutsförslag.

-----

## Bilagor

~~Valda bilagor till ansökan om bygglov~~

Material från processen kring miljögranskningen (JW 26.11.2018)

Syneprotokoll 30.10.2018

BMN 6 §  
22.1.2019

Ett besvär har inlämnats till förvaltningsdomstolen över nämndens beslut om bygglov för vägbank i enlighet med 197 §, 20.11.2018.

I besväret yrkar en rågranne till vägbanken på att förvaltningsdomstolen upphäver och undanröjer nämnden bygglovsbeslut för den aktuella vägbanken i sin helhet, alternativt att ärendet återförvisas till nämnden för ny behandling.

Besväranden yrkar också på att Lemlands kommun skall ersätta besväranden för rättegångskostnaderna.

---

Förvaltningsdomstolen begär nämnden utlåtande i ärendet samt handlingarna i ärendet sig tillhanda senast den 31.1.2019.

Byggnadsinspektören har informerat sökanden till bygglovet att bygglovsbeslutet inte vinner laga kraft efter att besvärstiden gått ut för att besvär har inlämnats.

Byggnadsinspektören har sammanställt ett förslag till besvärsbemötande (se bilaga).

Byggnadsinspektörens beslutsförslag:

Nämnden omfattar byggnadsinspektörens förslag till besvärsbemötande (se bilaga).

Byggnadsinspektören utses till nämndens kontaktperson i ärendet.

Nämnden ifrågasätter dock besvärets laglighet emedan fullmakten mellan besväranden och Petra Bengts (samt Andreas Carlsson) är felaktig genom att Ålandskomposten anges som besväranden.

**BESLUT:**

Nämnden omfattade byggnadsinspektörens beslutsförslag.

-----

Bilagor;

Besvär över BMN beslut 197 §, 20.11.2018.

Besvärsbemötande 22.1.2019

BMN 113 §  
18.8.2020

Ålands förvaltningsdomstol har den 18.6.2020 avgjort besväret över nämndens bygglovsbeslut (197 §, 21.11.2018) gällande Vägbank till Junkholm i södra Söderby.

Förvaltningsdomstolen har upphävt nämndens bygglovsbeslut och återförvisat ärendet till nämnden för ny behandling.

Besväranden yrkar också på att Lemlands kommun skall ersätta besväranden för rättegångskostnaderna.

Förvaltningsdomstolen begär nämnden utlåtande i ärendet samt handlingarna i ärendet sig tillhanda senast den 31.1.2019.

---

Byggnadsinspektören har informerat sökanden till bygglovet att bygglovsbeslutet inte vinner laga kraft efter att besvärstiden gått ut för att besvär har inlämnats.

Byggnadsinspektören har sammanställt ett förslag till besvärsbemötande (se bilaga).

Byggnadsinspektörens beslutsförslag:

Nämnden omfattar byggnadsinspektörens förslag till besvärsbemötande (se bilaga).

Byggnadsinspektören utses till nämndens kontaktperson i ärendet.

Nämnden ifrågasätter dock besvärets laglighet emedan fullmakten mellan besväranden och Petra Bengts (samt Andreas Carlsson) är felaktig genom att Ålandskomposten anges som besväranden.

**BESLUT:**

Nämnden omfattade byggnadsinspektörens beslutsförslag.

-----

Bilagor;

Besvär över BMN beslut 197 §, 20.11.2018.

Besvärsbemötande 22.1.2019

BMN 113 §  
18.8.2020

Ålands förvaltningsdomstol har den 18.6.2020 avgjort besväret över nämndens bygglovsbeslut (197 §, 21.11.2018) gällande Vägbank till Junkholm i södra Söderby.

Förvaltningsdomstolen har upphävt nämndens bygglovsbeslut och återförvisat ärendet till nämnden för ny behandling.

För att nämndens samtliga medlemmar skall få samma information i ärendet har nämndens medlemmar tillsammans med sökanden, vattenägaren samt rågrannarna kallats till syn på platsen inför denna behandling.

Sökande har kompletterat bygglovshandlingarna med;

- Plankarta 1:500 (Dat. 6.8.2020)
- Längdprofil 1:1000/100 (Dat. 6.8.2020)
- Tvärsektioner 1:200 (Dat. 6.8.2020)
- Terrängdatamodeller 3 st

-----



---

Anna Janson ansöker, som ombud för fastighetsägarna till Hemöjen 3:55 om bygglov för en vägbank som planeras förbinda Junkholm med södra Söderby. Platsen i fråga ligger i södra Söderby strax väster om Söderby sjö.

Ärendet gäller anläggande av en vägbank med vägtrummor över en kanal. Vattenområdets längd på platsen är ca 15 meter. Vägbanken planeras bli ca 2,06 meter hög ovanför normalvatten (i sektion 0/060). Vägbanken förses i vattnet med två trummor. Den ena med en diameter om 1200 mm och den andra med diameter 3000 mm.

Vägbredden är ca 3,5 meter och släntlutningen ca 1:1,25

Själva vägen på södra Söderbysidan är nersänkt i nivå med dagens markyta eller under denna fram till sektion 0/040. Behovet av vägbankar på Junkholm föranleds av att man valt att gå rund bergskullen istället för igenom denna.

-----

I enlighet med PBL 67 § är vågbrytare, kajer broar och dylikt bygglovspliktiga. Tillståndsplikten gäller i detta fall konstruktionen mellan sektionerna 0/040 och 0/070.

ÅMHHM har tagit ställning i ärendet genom miljögranskning.  
ÅMHHM syneprotokoll daterat 14.9.2018  
ÅMHHM Myndighetsbeslut 10.10.2018 (MB-2018-296)  
Ställer en rad villkor för genomförandet av åtgärden.

I enlighet med 73 § PBL har grannarna i området samt vattenägaren hörts i ärendet. Deras synpunkter i sin helhet som bilaga. Nedan följer en kort sammanfattning av synpunkterna:

Svedlandet 9:45; Vill säkerställa tillräcklig vattenomsättning i sundet

Söderby samfällighet; Vill säkerställa tillräcklig vattenomsättning i sundet genom en huvudtrumma med minst 3 meter diameter samt en sidotrumma med en diameter om minst 1,2 m.

Solbacka 9:47; Anser att vägbanken är ett för stort ingrepp i miljön. Vill flytta vägbankens placering österut istället.

Enligt PBL 72 § skall bygglov beviljas om inte åtgärden strider mot antagen plan, denna lag eller med stöd av denna lag utfärdade bestämmelser.

Byggnadsinspektören har sammanställt förslag till bemötande över;

- Utlåtande av ägarna till Svedlandet 9:45
  - Utlåtande av Söderby samfällighet
  - Utlåtande av ägarna till Solbacka 9:47
- (se bilagor).

Byggnadsinspektörens beslutsförslag:

Nämnden beslutar att med stöd av PBL 72 § bevilja bygglov för byggande av den planerade vägbanken och med den fast förbindelse till Junkholm.

Vägbanken uppfyller 65 § i PBL

Vägbanken är lämpligt för sitt ändamål genom att den är tillräckligt bred samt har tillräcklig släntlutning. Genom att vägbanken är placerad på det smalaste stället och har utformats med minsta möjliga höjd kommer minsta möjliga inverkan på landskapsbilden och minsta möjliga negativa miljöpåverkan att uppnås.

Vägbanken placeras på berggrund och har tillräcklig bredd och släntlutning. Trummorna som avses användas har tillräckligt lång beräknad livstid samt tillräckligt hög hållfasthet. Därför uppfyller vägbanken grundläggande krav på bärförmåga, stadga och beständighet.

De kompletterade handlingarna uppfyller kraven enligt PBL 71 § samt PBF 23 § samt även i tillämpliga delar ÅBBS avsnitt 2:6.

För vägbanken har uppgjorts plankarta, längdprofil samt tvärsnitt. Handlingarna är fackmannamässigt uppgjorda av ett känt konsultföretag i branschen.

Miljömässiga faktorer

- Vattengenomströmningen/båttrafik  
För att möjliggöra en tillräcklig vattengenomströmning samt fortsatt båttrafik genom kanalen har man valt en trumma med en diameter om 3 meter. Detta betingar i sin tur en höjd hos vägbanken i kanalen om ca 2 meter.
- Utsikten från bostadshuset samt bastun  
Bild nr 1 och 9 tagna (5.9.2018) i ÅMHM:s synprotokoll 14.9.2018 visar vyn söderut mot horisonten på vägbankens tilltänkta plats. Vägbanken kommer inte i planerat utförande hindra fortsatt vy över horisonten från bostadshuset samt bastun.

Vägbanken bör därför anses anpassad till miljön i så stor grad som möjligt.

Miljömyndigheten har i myndighetsbeslut MB-2018-296 uppställt instruktioner för den aktuella åtgärden. Det är ju också samma myndighet som har tillsynsansvaret för vattenföretag ur miljöskyddslagens perspektiv.

Nämnden har inga ytterligare villkor ur denna synvinkel.

Vägbanken strider inte mot kommunens markanvändningsplaner eller -mål för området i fråga.

Utan särskilt beslut får inte arbetet påbörjas innan bygglovsbeslutet vunnit laga kraft.

**BESLUT:**

Nämnden beslutar att med stöd av PBL 72 § bevilja bygglov för byggande av den planerade vägbanken och med den fast förbindelse till Junkholm.

Nämnden har tagit del av utlåtandena över inkomna synpunkter på vägbanken samt godkänner dessa. Synpunkterna föranleder inga ytterligare åtgärder.

Vägbanken uppfyller 65 § i PBL

Vägbanken är lämpligt för sitt ändamål genom att den är tillräckligt bred samt har tillräcklig släntlutning. Genom att vägbanken är placerad på det smalaste stället och har utformats med minsta möjliga höjd kommer minsta möjliga inverkan på landskapsbilden och minsta möjliga negativa miljöpåverkan att uppnås.

Vägbanken placeras på berggrund och har tillräcklig bredd och släntlutning. Trummorna som avses användas har tillräckligt lång beräknad livstid samt tillräckligt hög hållfasthet. Därför uppfyller vägbanken grundläggande krav på bärförmåga, stadga och beständighet.

För att vägbanken även skall uppfylla även kravet på tillräcklig användningssäkerhet i enlighet med PBL 65 § 2 mom. skall vägbanken förses med ändamålsenliga räcken. Räckena skall finnas på plats innan vägbanken tas i bruk. Specialritning över vägräckena skall lämnas för godkännande till byggnadstillsynen innan räckena beställs.

Vägbanken har en max höjd om ca 2,1 meter över medelvattenstånd. Vägbredden är ca 3,5 meter samt släntlutningen ca 1:1,25. Trummorna har en diameter om 3,0 meter respektive 1,2 meter. Trummornas placering framgår ur plankartan samt längdprofilen.

De kompletterade handlingarna uppfyller kraven enligt PBL 71 § samt PBF 23 § samt även i tillämpliga delar ÅBBS avsnitt 2:6.

För vägbanken har uppgjorts plankarta, längdprofil samt tvärsektioner. Handlingarna är fackmannamässigt uppgjorda av ett känt konsultföretag i branschen.

Miljömässiga faktorer

- Vattengenomströmningen/båttrafik

För att möjliggöra en tillräcklig vattengenomströmning samt fortsatt

---

båttrafik genom kanalen har man valt en trumma med en diameter om 3 meter. Detta betingar i sin tur en höjd hos vägbanken i kanalen om ca 2 meter.

- Utsikten från bostadshuset samt bastun  
Bild nr 1 och 9 tagna (5.9.2018) i ÅMHM:s synprotokoll 14.9.2018 visar vyn söderut mot horisonten på vägbankens tilltänkta plats. Vägbanken kommer inte i planerat utförande hindra fortsatt vy över horisonten från bostadshuset samt bastun.
- Ur estetisk synvinkel skall vägbanken utföras med så släta sidor som möjligt.

Vägbanken bör därför anses anpassad till miljön i så stor grad som möjligt.

Miljömyndigheten har i myndighetsbeslut MB-2018-296 uppställt instruktioner för den aktuella åtgärden. Det är ju också samma myndighet som har tillsynsansvaret för vattenföretag ur miljöskyddslagens perspektiv.

Nämnden har inga ytterligare villkor ur denna synvinkel.

Vägbanken strider inte mot kommunens markanvändningsplaner eller -mål för området i fråga.

Utan särskilt beslut får inte arbetet påbörjas innan bygglovsbeslutet vunnit laga kraft.

-----

Söderby samfällighet; Vill säkerställa tillräcklig vattenomsättning i sundet genom en huvudtrumma med minst 3 meter diameter samt en sidotrumma med en diameter om minst 1,2 m.

Solbacka 9:47; Anser att vägbanken är ett för stort ingrepp i miljön. Vill flytta vägbankens placering österut istället.

Enligt PBL 72 § skall bygglov beviljas om inte åtgärden strider mot antagen plan, denna lag eller med stöd av denna lag utfärdade bestämmelser.

Byggnadsinspektören har sammanställt förslag till bemötande över;

- Utlåtande av ägarna till Svedlandet 9:45
- Utlåtande av Söderby samfällighet
- Utlåtande av ägarna till Solbacka 9:47

(se bilagor).

Byggnadsinspektörens beslutsförslag:

Nämnden besluter att med stöd av PBL 72 § bevilja bygglov för byggande av den planerade vägbanken och med den fast förbindelse till Junkholm.

Vägbanken uppfyller 65 § i PBL

Vägbanken är lämpligt för sitt ändamål genom att den är tillräckligt bred samt har tillräcklig släntlutning. Genom att vägbanken är placerad på det smalaste stället och har utformats med minsta möjliga höjd kommer minsta möjliga inverkan på landskapsbilden och minsta möjliga negativa miljöpåverkan att uppnås.

Vägbanken placeras på berggrund och har tillräcklig bredd och släntlutning. Trummorna som avses användas har tillräckligt lång beräknad livstid samt tillräckligt hög hållfasthet. Därför uppfyller vägbanken grundläggande krav på bärförmåga, stadga och beständighet.

De kompletterade handlingarna uppfyller kraven enligt PBL 71 § samt PBF 23 § samt även i tillämpliga delar ÅBBS avsnitt 2:6.

För vägbanken har uppgjorts plankarta, längdprofil samt tvärsektioner. Handlingarna är fackmannamässigt uppgjorda av ett känt konsultföretag i branschen.

Miljömässiga faktorer

- Vattengenomströmningen/båttrafik  
För att möjliggöra en tillräcklig vattengenomströmning samt fortsatt båttrafik genom kanalen har man valt en trumma med en diameter om 3 meter. Detta betingar i sin tur en höjd hos vägbanken i kanalen om ca 2 meter.
- Utsikten från bostadshuset samt bastun  
Bild nr 1 och 9 tagna (5.9.2018) i ÅMHM:s synprotokoll 14.9.2018 visar vyn söderut mot horisonten på vägbankens tilltänkta plats. Vägbanken kommer inte i planerat utförande hindra fortsatt vy över horisonten från bostadshuset samt bastun.

Vägbanken bör därför anses anpassad till miljön i så stor grad som möjligt.

Miljömyndigheten har i myndighetsbeslut MB-2018-296 uppställt instruktioner för den aktuella åtgärden. Det är ju också samma myndighet som har tillsynsansvaret för vattenföretag ur miljöskyddslagens perspektiv.

Nämnden har inga ytterligare villkor ur denna synvinkel.

Vägbanken strider inte mot kommunens markanvändningsplaner eller -mål för området i fråga.

Utan särskilt beslut får inte arbetet påbörjas innan bygglovsbeslutet vunnit laga kraft.

-----

Bilagor;

- Förvaltningsdomstolens beslut 57/2020
- Utlåtande från Söderby samfällighet
- Nämndens bemötande av utlåtande från Söderby samfällighet
- Utlåtande från Christina och Björn-Olof Ehrström
- Nämndens bemötande av utlåtande från Christina och Björn-Olof Ehrström
- Utlåtande från Nordberg och Gustavsson
- Nämndens bemötande av utlåtande från Nordberg och Gustavsson
- ÅMHM syneprotokoll daterat 14.9.2018
- ÅMHM myndighetsbeslut 10.10.2018 (Miljögranskning)
- Syneprotokoll 18.8.2020 med bilagor
- Plankarta, Längdprofiler samt Tvärsektioner
- Terrängdatamodeller 3 st

BMN 151 §  
15.9.2020

Ett besvär har inlämnats till högsta förvaltningsdomstolen över förvaltningsdomstolens beslut om bygglov för vägbank den 18.6.2020.

I besväret yrkar en rågranne till vägbanken på att på att Lemlands kommun skall ersätta besvärandens för rättegångskostnader.

Högsta förvaltningsdomstolen begär nämnden utlåtande i ärendet samt handlingarna i ärendet sig tillhanda senast den 30.9.2020.

Byggnadsinspektörens beslutsförslag:

Nämnden besluter avge följande utlåtande i ärendet;

Nämnden anser att alla parter i ärendet själv skall stå för sina rättegångskostnader.

Byggnadsinspektören utses till nämndens kontaktperson i ärendet.

Nämnden anser vidare att det aktuella besväret som inlämnats till HFD över FD:s avgörande 18.6.2020 inte påverkar besvärstiden för nämndens senaste beslut 113 §, 18.8.2020. (jmf lagen om rättegång 122 §).

**BESLUT:**

Nämnden omfattade byggnadsinspektörens beslutsförslag.

-----

---

Bilagor;

Högsta förvaltningsdomstolen begäran om förklaring 16/2020

BMN 197 §

17.11.2020

Anna Janson ansöker, som ombud för fastighetsägarna till Hemöjen 3:55 om bygglov för en broförbindelse mellan Junkholm med södra Söderby. Platsen i fråga ligger i södra Söderby strax väster om Söderby sjö.

På samma plats har nämnden den 18.8.2020, 113 §, beviljat bygglov för en vägbank.

Detta ärende gäller byggande av bro över sundet med tillhörande anslutande vägbankar på båda sidor. Vattenområdets längd på platsen är ca 15 meter. Brons fria höjd vid medelvattenstånd är 1,8 m. Den fria bredden är 4,0 m. Brolockets höjd över medelvattenstånd är ca 2,0 m. Bron förses med räcken. Den planeras för lastbilstrafik.

I enlighet med PBL 67 § är vågbrytare, kajer broar och dylikt bygglovspliktiga.

ÅMHM:s beslut gällande miljögranskning av vägbank på samma plats från den föreligger Myndighetsbeslut 10.10.2018 (MB-2018-296)

I enlighet med PBL 73 § ska grannarna i området höras i ärendet.

Ägarna till Svedlandet 9:45; Samtycker till bro över sundet men påpekar att vägbankens slänter på bägge sidor säkras så att släntmaterialet inte rasar ner i broöppningen.

Söderby samfällighet; (utlåtande över vägbank) Vill säkerställa tillräcklig vattenomsättning i sundet genom en huvudtrumma med minst 3 meter diameter samt en sidotrumma med en diameter om minst 1,2 m. Anser att en bro är att föredra framom vägbank.

Ägarna till Solbacka 9:47; Utlåtande över bro saknas

Nämnden har tagit del av utlåtandena över inkomna synpunkter i ärendet. Synpunkterna föranleder inga ytterligare åtgärder.

Enligt PBL 72 § skall bygglov beviljas om inte åtgärden strider mot antagen plan, denna lag eller med stöd av denna lag utfärdade bestämmelser.

Byggnadsinspektörens beslutsförslag:

---

Nämnden konstaterar att;

Nämnden har att ta ställning till den inkomna anhållan om bygglov för bro jämte vägbankar med en föreslagen placering. Nämnden konstaterar att samtliga grannar och vattenägare ännu inte hörts i ärendet.

Nämnden konstaterar att nämnden inte kan se några lagliga hinder för byggande av den planerade bron med vägbankar mellan södra Söderby och Junkholm. Den fasta förbindelsen strider inte mot kommunens markanvändningsplaner eller -mål för området i fråga.

Bron och vägbank uppfyller 65 § i PBL

Bron med tillhörande vägbankar är lämpligt för sitt ändamål genom att de är tillräckligt breda samt har tillräckliga släntlutningar. Genom att bron och vägbankarna är placerade på det smalaste stället och har utformats med minsta möjliga höjd kommer minsta möjliga inverkan på landskapsbilden och minsta möjliga negativa miljöpåverkan att uppnås.

Brons bärande konstruktioner byggs i betong och stål med trädäck. Detta ger en tillräckligt lång beräknad livstid samt god hållfasthet hos konstruktionen. Även vägbanken bedöms uppfylla grundläggande krav på bärförmåga, stadga och beständighet.

För att både bron och vägbanken även skall uppfylla även kravet på tillräcklig användningssäkerhet i enlighet med PBL 65 § 2 mom. skall både bron och vägbanken förses med ändamålsenliga räcken. Räckena skall finnas på plats innan vägbanken tas i bruk.

Miljömässiga faktorer

- Vattengenomströmningen/båttrafik  
För att möjliggöra en tillräcklig vattengenomströmning samt fortsatt båttrafik genom kanalen är en bro att föredra framom en trumma med en diameter om 3 meter.
- Utsikten från bostadshuset samt bastun  
Bild nr 1 och 9 tagna (5.9.2018) i ÅMHM:s synprotokoll 14.9.2018 visar vyn söderut mot horisonten på vägbankens tilltänkta plats. Den nu förelagda bron Bron och vägbankarna kommer inte i planerat utförande hindra fortsatt vy över horisonten från bostadshuset samt bastun.
- Ur estetisk synvinkel är det till fördel att vägbankarna utföras med så släta sidor som möjligt.

Konstruktionen bör därför anses anpassad till miljön i så stor grad som möjligt.

Miljömyndigheten har i myndighetsbeslut MB-2018-296 uppställt instruktioner för den aktuella åtgärden. Det är ju också samma myndighet som har tillsynsansvaret för vattenföretag ur miljöskyddslagens perspektiv.



Miljömyndigheten har i sin behandling och -beslut i ärendet tagit i beaktande de lagenliga miljömässiga krav som skall ställas på dylika konstruktioner och åtgärder. Nämnden har inga ytterligare villkor ur denna synvinkel.

Ritningarna uppfyller kraven enligt PBL 71 § samt PBF 23 § samt även i tillämpliga delar ÅBBS avsnitt 2:6.

För vägbanken har uppgjorts plankarta, längdprofil samt tvärsektioner. Handlingarna är fackmannamässigt uppgjorda av ett känt konsultföretag i branschen.

Nämnden besluter delegera bygglovsbeslutet till nämndens ordförande och byggnadsinspektören.

Bygglov för den ansökta bron med vägbankar mellan södra Söderby och Junkholm kan beviljas då grannarna blivit hörda.

I bygglovsvillkoren skall ingå att;

- Specialritning över bro och bankens vägräcken skall lämnas för godkännande till byggnadstillsynen innan räckena beställs.
- Ansvarig arbetsledare skall godkännas innan arbetet inleds
- Bron skall dimensioneras för ett minst 35 ton tungt fordon. Konstruktionsberäkning inlämnas innan bron tas i bruk. Vägskylt som anger brons maximala bärighet uppsättes innan i bruktagning.
- Vägbankarna ska utföras med så släta sidor som möjligt.
- Bygglovet för enbart vägbank (B lov 81/2018) förfaller samma dag som bygglovet för bro med bankar vinner laga kraft.
- Utan särskilt beslut får inte arbetet påbörjas innan bygglovsbeslutet vunnit laga kraft.

#### **BESLUT:**

Nämnden omfattade byggnadsinspektörens beslutsförslag.

-----

Bilagor;

- Ritningar 4 st
- 3-D bilder 3 st
- Utlåtande från ägarna till fastigheten Svedlandet 9:45

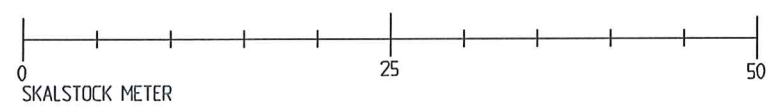
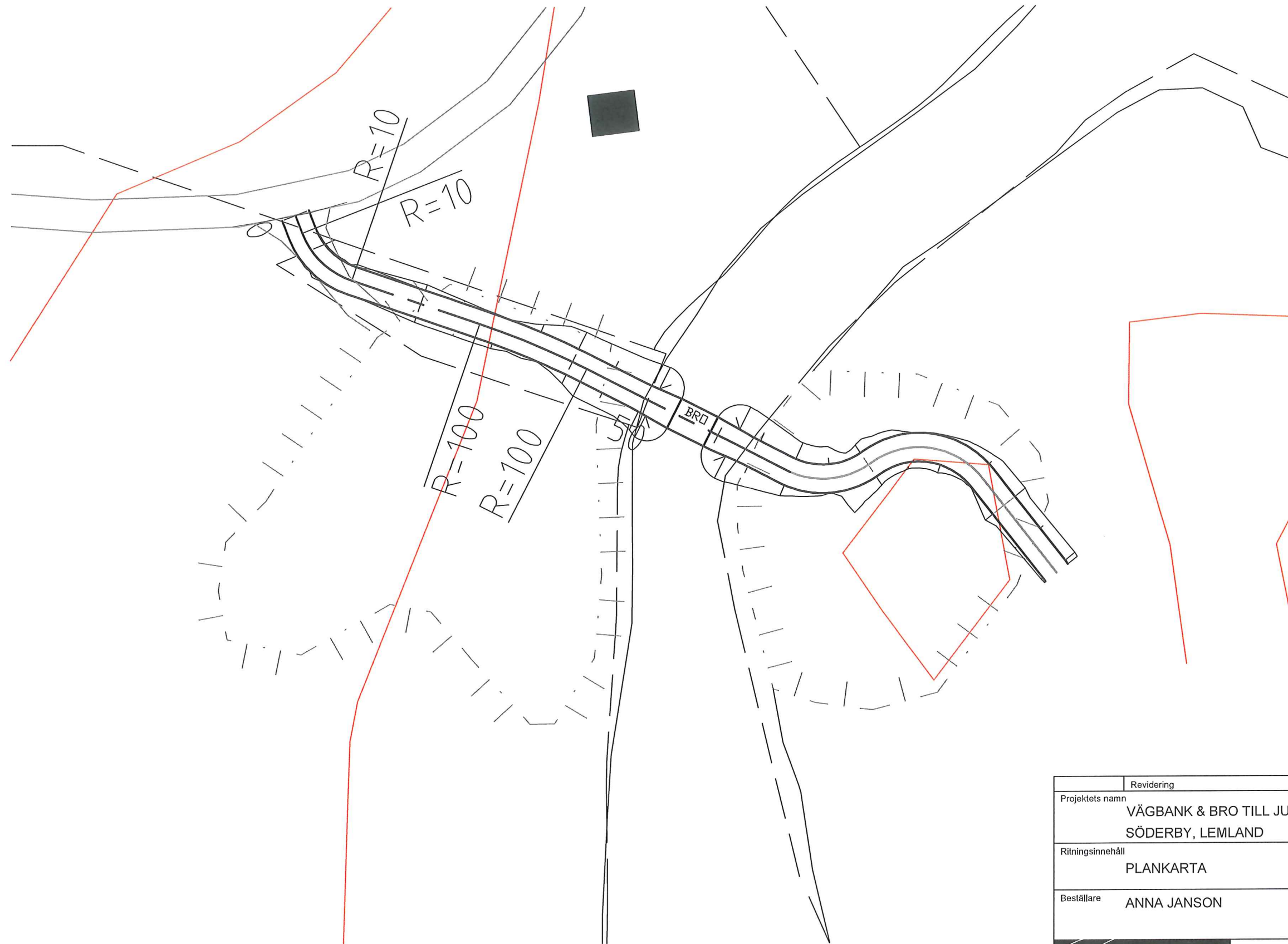
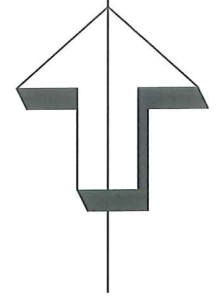

Revidering	Version	Datum	Signatur	
Projektets namn VÄGBANK & BRO TILL JUNKHOLM SÖDERBY, LEMLAND				
Ritningsinnehåll PLANKARTA				
Beställare ANNA JANSON				
		Ritat	Gustaf Qvarnström	Ritning nr:
		Granskat	Dan Engblom	
		Datum	16.11.2020	Skala:
		Adress	Karrbölevägen 16	A3=1:500
Telefon	040-5265467			

## VÄGBANK

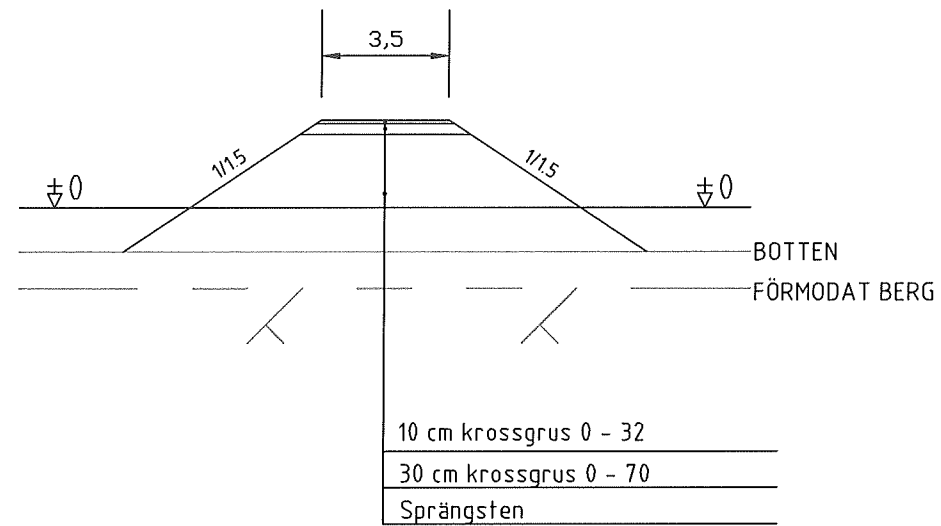

## BROPROFIL

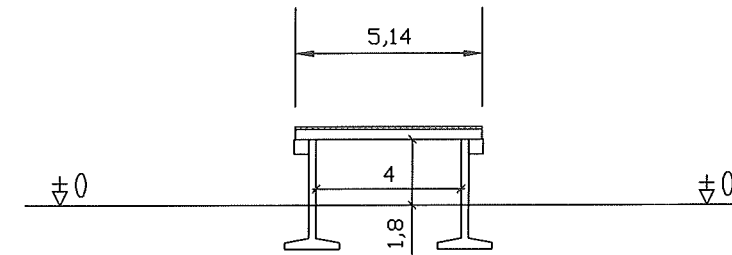

## BRO

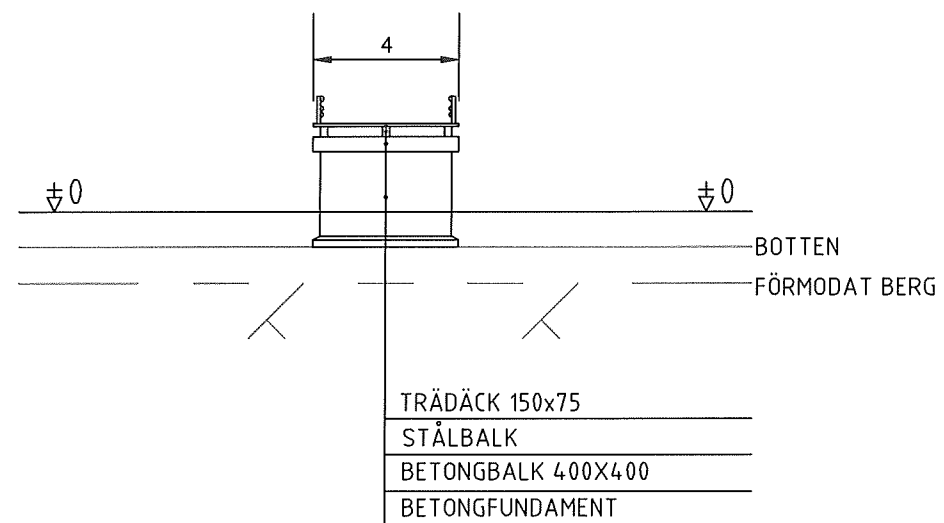

Revidering	Version	Datum	Signatur
Projektets namn VÄGBANK TILL JUNKHOLM SÖDERBY, LEMLAND			
Ritningsinnehåll NORMALPROFIL VÄGBANK, BRO & BROPROFIL			
Beställare ANNA JANSON			
		Ritad	Gustaf Qvarnström
		Granskat	Dan Engblom
		Datum	13.11.2020
		Adress	Karrebölevägen 16
		Telefon	040-5265467
			Ritning nr:
			Skala: A3=1:200

Sida 74

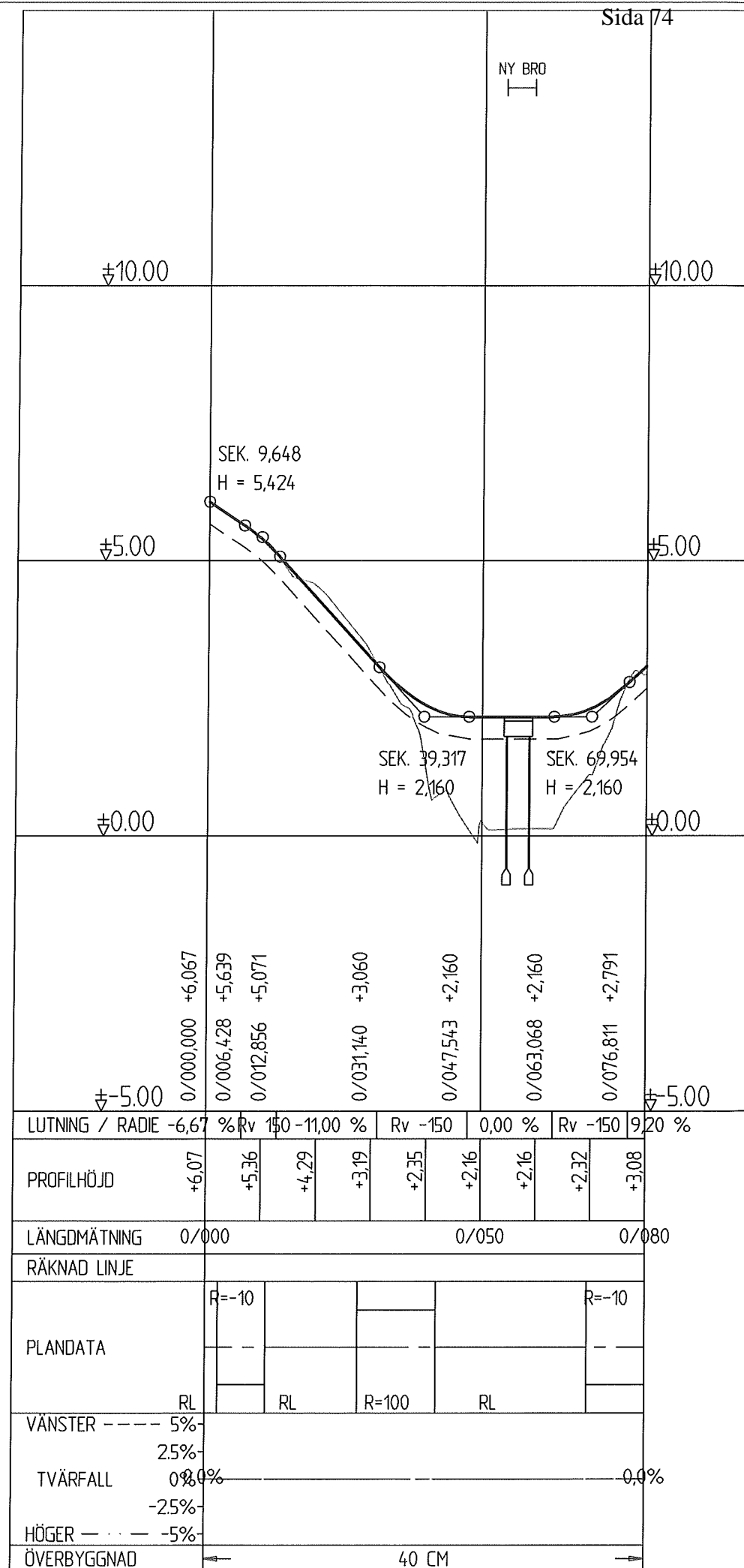

Revidering	Version	Datum	Signatur
Projektets namn VÄGBANK TILL JUNKHOLM SÖDERBY, LEMLAND			
Ritningsinnehåll LÄNGDPROFIL			
Beställare ANNA JANSON			
Ritat Gustaf Qvarnström		Ritning nr.	
Granskat Dan Engblom		Skala:	
Datum 16.11.2020		A3=1:1000/100	
Adress Karrbölevägen 16			
Telefon 040-5265467			

**DEAB**  
KONSULT

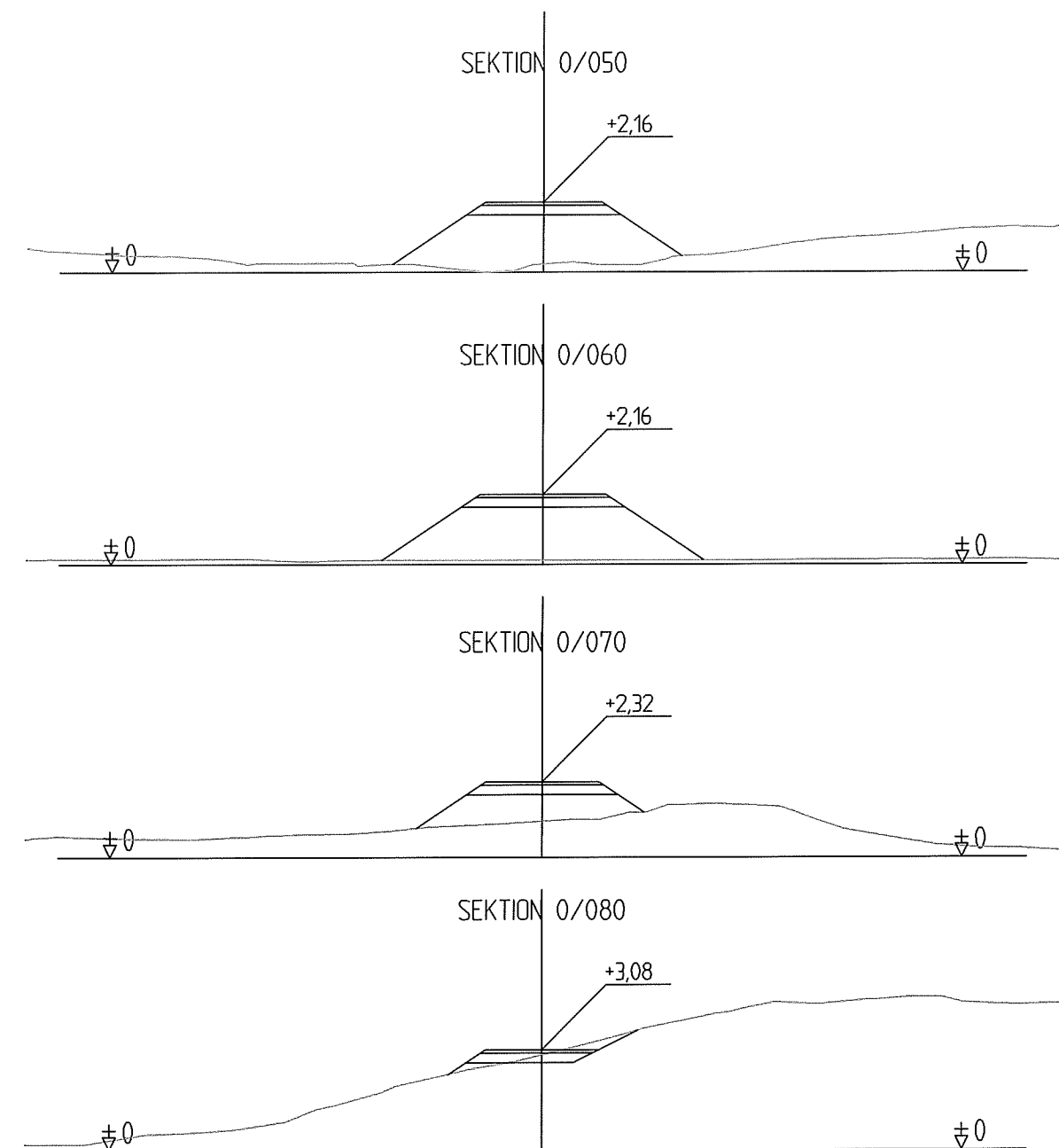
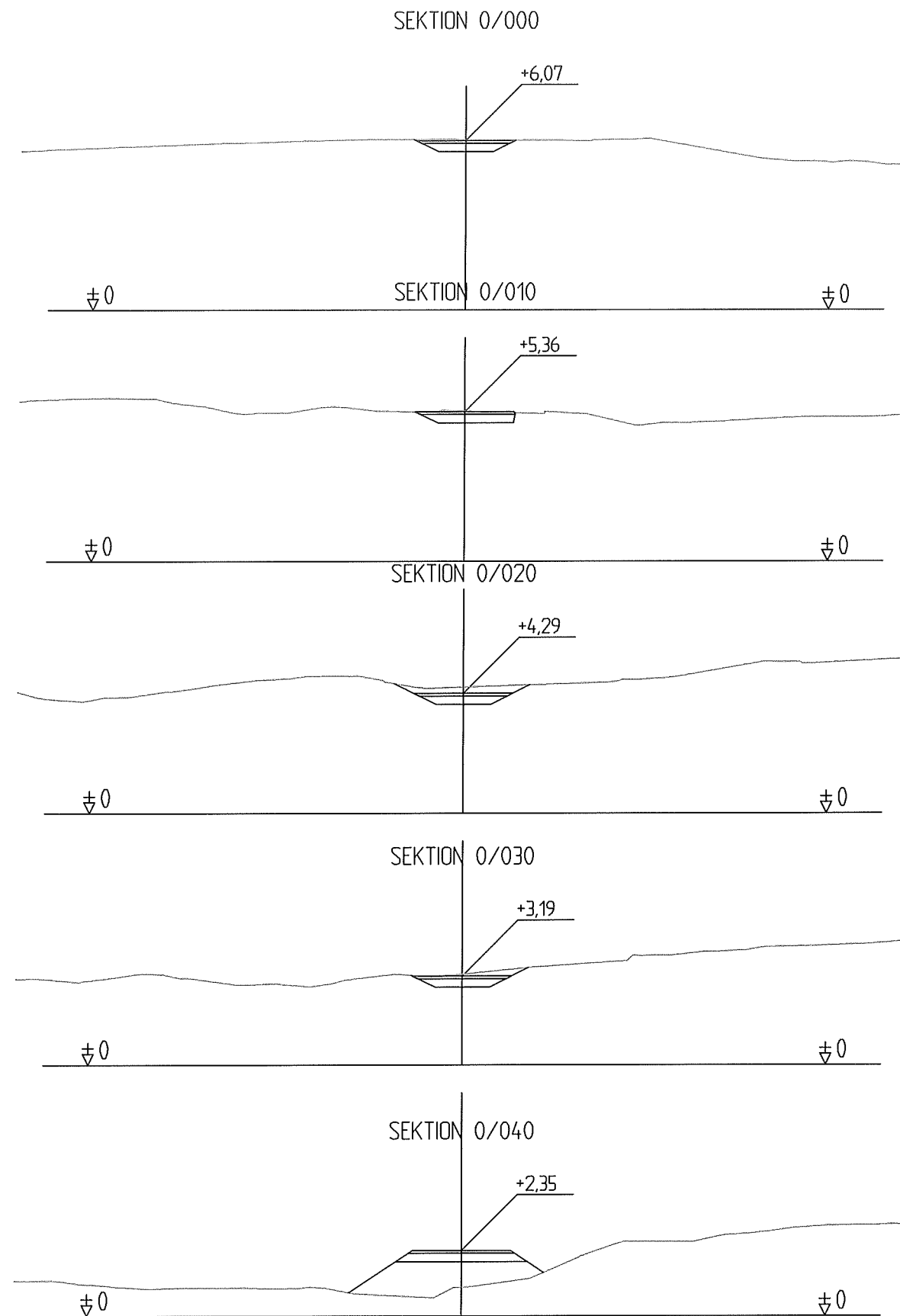

Revidering	Version	Datum	Signatur
Projektets namn VÄGBANK TILL JUNKHOLM SÖDERBY, LEMLAND			
Ritningsinnehåll TVÄRSEKTIONER			
Beställare ANNA JANSON			
Ritat Gustaf Qvarnström		Ritning nr:	
Granskat Dan Engblom		Skala:	
Datum 16.11.2020		A3=1:200	
Adress Karrbölevägen 16			
Telefon 040-5265467			

**DEAB**  
**KONSULT**

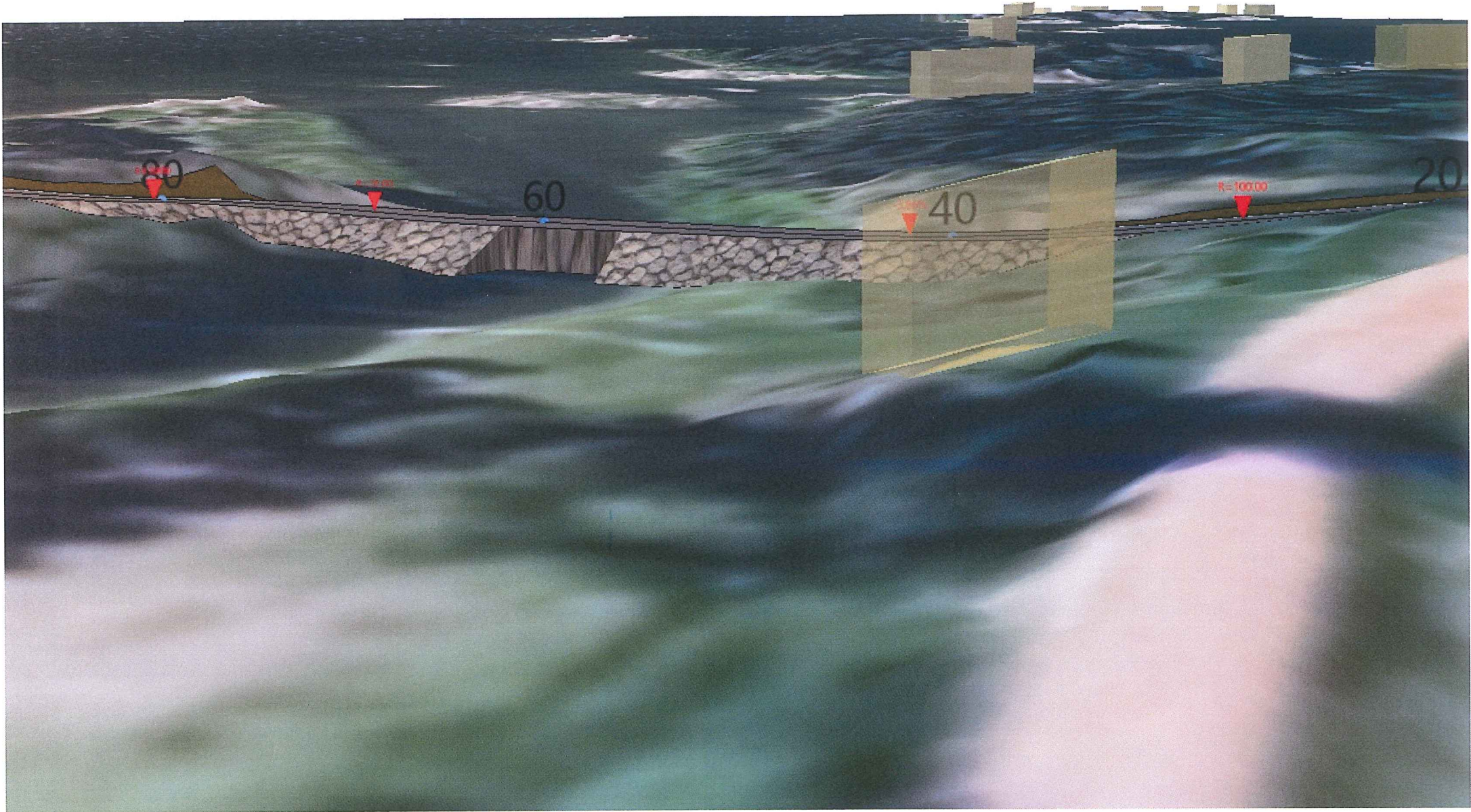
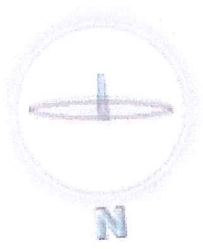

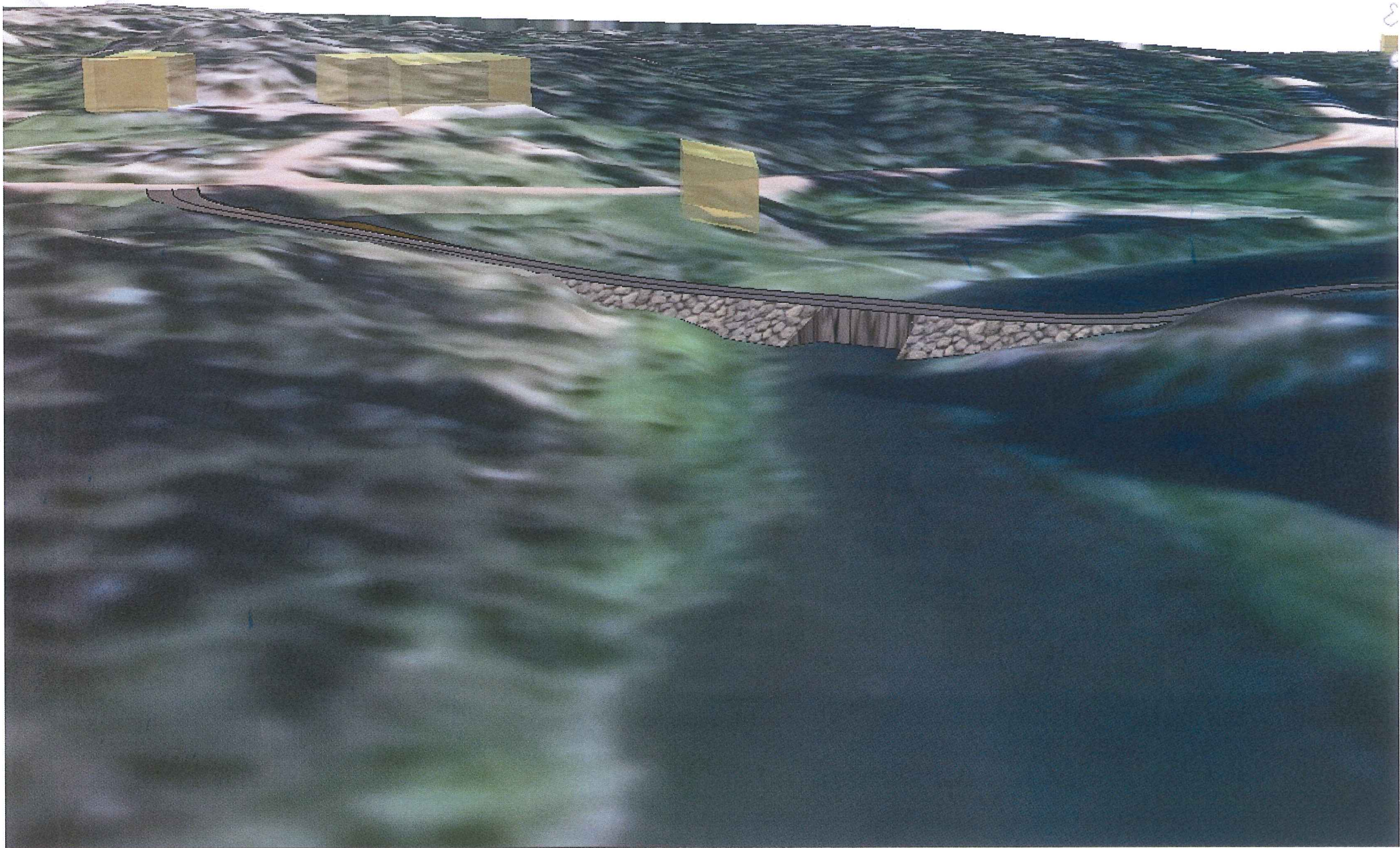
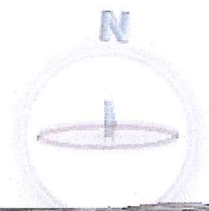

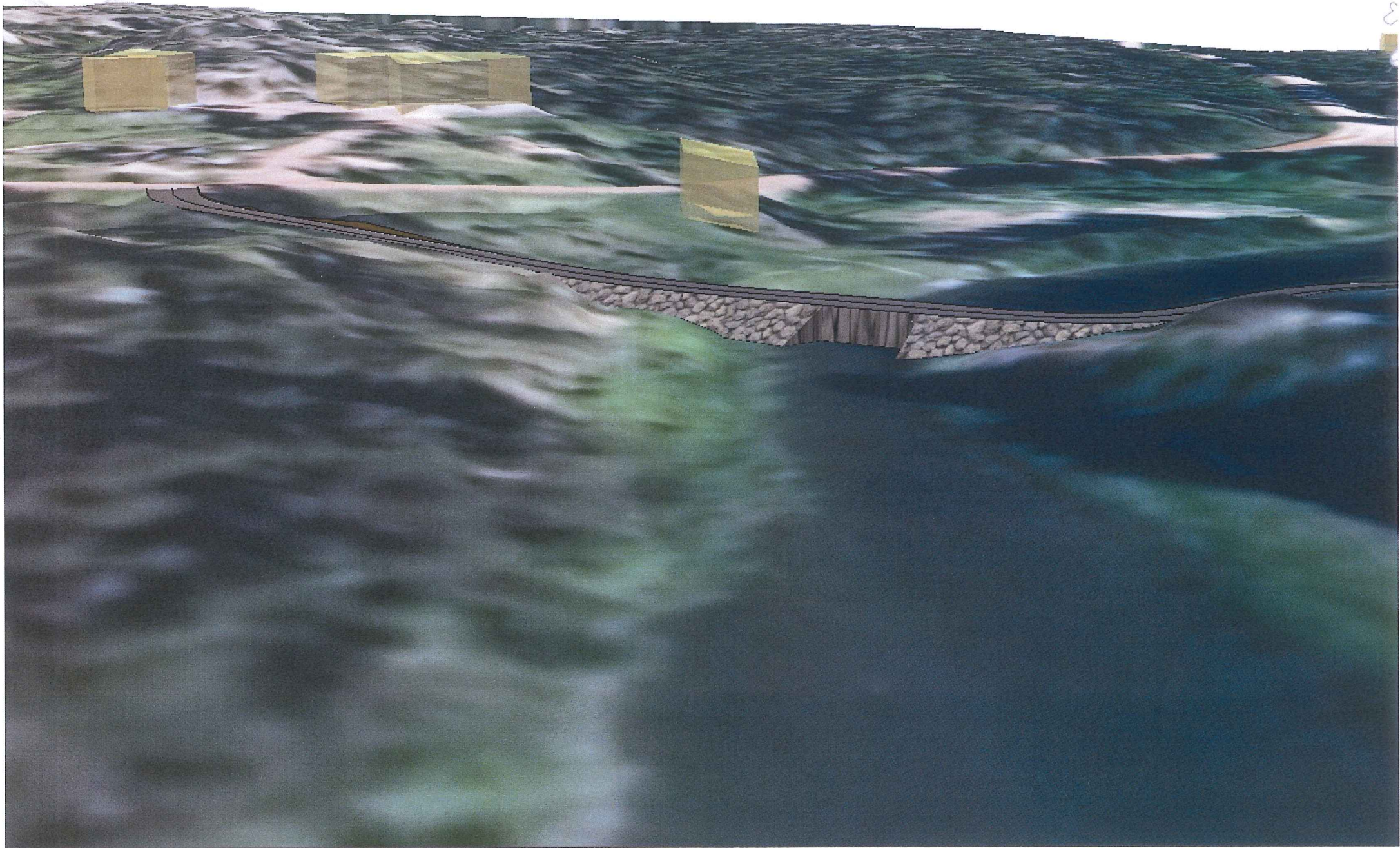
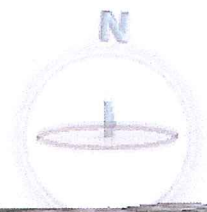



## SAMTYCKESBLANKETT

I egenskap av ägare till fastigheten med mnr 417-418-9-45 i Söderby by ger jag/vi samtycke till att ägarna av fastigheten Hemöjen (Junkholm) i Söderby by med mnr 417-418-3-55 anlägger en bro, med en 4-meters öppning och 1,8 m över medelvattennivå över sundet mellan Granskär och Junkholm. Bron består av betongfundament med stålbalkar och körbanan blir 3,5 meter bred i trä (150 mm x 75 mm) och slänterna grusas.

Ort och tid Lemland den 15/11/2020

Markägarnas underskrifter

  
Christina Ehrnström

  
Björn-Olof Ehrnström

Vi förutser att vägbanans  
slänter på både sidor om bron  
säkras så att släntmaterialet  
inte rasar ner i brobyggnaden.  
Detta kan ske t.ex. genom att  
brofundamenten får sällor som  
följer släntens lutning eller  
genom stenblock som hindrar ras.

LE/671/2020

**198 § Producentansvaret på Åland**BMN 198 §  
17.11.2020

Producentansvaret för olika typer av avfall regleras på Åland av den finska avfallslagen (FFS 646/2011).

Lagens 9 § stadgar om omsorgsplikt för dem som tillverkar produkter, släpper ut dem på marknaden och distribuerar dem.

Lagens 6 kapitel har rubriken *Producentansvar* (§§ 46 - 67)

Producenter och distributörer av förpackningar tar inte sitt ansvar på Åland i dagens läge. Det är rätt långt kommunerna (och MISE) som har ordnat mottagningen av förpackningar och också står för merparten av kostnaderna.

Det bidrag Lemland får från Proans (producentorganisationen på Åland) är ca 6000 euro/år. Kostnaderna för insamling av förpackningar är ca 60 000 (exkl. administrativa och fasta kostnader).

Ordföranden i Eckerös byggnadstekniska nämnd (tillika avfallsmyndighet) efterhör i ett mail den 12.11.2020 Lemlands kommuns intresse av att gemensamt uppmana landskapsregeringen att vidta åtgärder så att producenter och distributörer skulle uppfylla de skyldigheter som avfallslagen stadgar.

Det är kommunstyrelsens uppgift att företräda kommunen i dylika politiska ärenden.

Miljöinspektörens förslag:

Nämnden understöder någon form av påstöt jämt emot landskapsregeringen med målsättning att åstadkomma ett bättre fungerande producentansvar på Åland.

Ärendets behandling fortsätter i kommunstyrelsen i Lemland.

**BESLUT:**

Ärendet återremitterades enhälligt.

-----

---

**199 §****Delgivningar**BNM 199 §  
17.11.2020

Tjänstemannabeslut, anmälningar, avloppstillstånd mm;

- Lyckebo 2:17, Prestgården, bostadshus ändring fasadfärg
- Gröndal 3:66, Järsö, bostadshus, avloppsanläggning
- Gullmåra 2:98, Söderby, skyddstak vid förråd
- Gullmåra 2:98, Söderby, växthus

Övrigt;

- Le Kfge 103 §, Avfallstaxa år 2021 för Lemlands kommun
- Le Kfge 102 §, Bygglovstaxa år 2021 för Lemland och Lumparland

Byggnads- och miljöinspektörens förslag:

Nämnden antecknar ärendena till kännedom.

**BESLUT:**Nämnden omfattade byggnads- och miljöinspektörens beslutsförslag.  
-----

**200 § Nämndens nästa sammanträde**BMN 33 §  
25.2.2020**Beslutsunderlag;**

Enligt nämndens instruktion bestämmer nämnden varje år på sitt första sammanträde tiden och platsen för sina ordinarie sammanträden. Detta kungörs på det sätt kommunala kungörelser tillkännages.

Kommunstyrelsen i Lemland sammanträder på måndagar. Kommunstyrelsen i Lumparland sammanträder på onsdagar. Detta gör också såväl Lemlands som Lumparlands kommunfullmäktigen.

BMN:s sammanträdesdag har tidigare varit tisdag, normalt tredje tisdagen i månaden.

**Byggnads- och miljöinspektörens beslutsförslag;**

Nämnden besluter sammanträda på tisdagar enligt följande under år 2020;

*Våren*

- 17.3
- 21.4
- 19.5
- 16.6

*Hösten*

- 18.8
- 15.9
- 20.10
- 17.11
- 15.12

Sammanträdena börjar normalt kl. 19.00.

Sammanträdesplats är normalt Kommungården i Söderby. Sammanträdesplatsen kan också vara någon annan lokal.

Om behov uppstår kan ytterligare sammanträden hållas eller datum ändras.

**BESLUT;**

Nämnden omfattade byggnads- och miljöinspektörens beslutsförslag.

-----

Organ  
Byggnads- och miljönämnden i Lemland och Lumparland

Sammanträdesdatum  
17.11.2020

BMN 72 §  
21.4.2020

Sammanträdena börjar normalt kl. 19.00.  
Sammanträdesplats är normalt Kommungården i Söderby. Sammanträdes-  
platsen kan också vara någon annan lokal.  
Om behov uppstår kan ytterligare sammanträden hållas eller datum ändras.

Byggnads- och miljöinspektörens beslutsförslag:

Sammanträdenas starttid ändras så att de börjar normalt kl. 18.30.  
Sammanträdesplats är normalt Kommungården i Söderby. Sammanträdes-  
platsen kan också vara någon annan lokal.  
Om behov uppstår kan ytterligare sammanträden hållas eller datum ändras.

**BESLUT;**

Nämnden omfattade byggnads- och miljöinspektörens beslutsförslag.  
-----

BMN 200 §  
17.11.2020

Byggnads- och miljöinspektörens beslutsförslag:

Nämndens nästa sammanträde hålls tisdagen den 15.12.2020 kl 18.30 på  
kommungården i Söderby.

**BESLUT;**

Nämnden omfattade byggnads- och miljöinspektörens beslutsförslag.  
-----

Organ

Sammanträdesdatum

Byggnads- och miljönämnden i Lemland och Lumparland

17.11.2020

---

**201 §**

**Mötets avslutande**

BMN 201 §  
17.11.2020

**BESLUT:**

Sammanträdet avslutades kl 19.50.

-----

---

Protokolljusterarnas signaturer

Utdragets riktighet bestyrker

---

---

## ANVISNING FÖR RÄTTELSEYRKANDE OCH BESVÄRSANVISNING

### FÖRBUD ATT SÖKA ÄNDRING

#### Vad förbudet grundar sig på

Eftersom nedan nämnda beslut endast gäller beredning eller verkställighet kan enligt 112 § kommunallagen rättelseyrkande inte framställas eller kommunalbesvär anföras över beslutet.

Paragrafer: 188 - 190, 197 - 201

Besvär kan inte anföras över nedan nämnda beslut, eftersom ett skriftligt rättelseyrkande enligt 110 § kommunallagen samt 9 § i LL om tillämpning av rikets avfallslag kan framställas över beslutet.

Paragrafer: 185 - 187, 194 - 196

Enligt annan lagstiftning kan besvär inte anföras över nedan nämnda beslut.

Paragrafer och grunderna för besvärsförbudet:

### ANVISNING FÖR RÄTTELSEYRKANDE

#### Myndighet till vilken rättelseyrkande kan framställas samt tid för yrkande av rättelse

Skriftligt rättelseyrkande får framställas av den som ett beslut avser eller den vars rätt, skyldighet eller fördel direkt påverkas av beslutet (part) samt av kommunmedlemmarna.

Myndighet hos vilken rättelse yrkas är:

Byggnads- och miljönämnden i Lemland och Lumparland  
Kommunrundan 7  
22610 Lemland

Paragrafer: 185 - 187, 194 - 196

Yrkandet skall framställas inom 14 dagar från delfäendet av beslutet. En part anses ha fått del av beslutet sju dagar efter dagen då brevet avsändes, om inte något annat påvisas. En kommunmedlem anses ha fått del av beslutet när protokollet har lagts fram offentligt på kommunens elektroniska anslagstavla. I vardera fallet räknas inte framlägnings- eller delgivningsdagen med i besvärstiden.

#### Rättelseyrkandets innehåll

Av rättelseyrkandet skall framgå yrkandet och vad det grundar sig på. Yrkandet skall undertecknas av den som framställer det.

---

## BESVÄRSANVISNING

### KOMMUNALBESVÄR

#### Besvärsmyndighet och besvärstid

I nedan nämnda beslut kan ändring sökas skriftligt genom besvär. Ändring i ett beslut med anledning av rättelseyrkanden kan sökas genom kommunalbesvär endast av den som framställt rättelseyrkandet. Om beslutet har ändrats med anledning av rättelseyrkandet, kan ändring i beslutet sökas genom kommunalbesvär också av den som är part eller av en kommunmedlem. Ett beslut får överklagas genom kommunalbesvär på den grunden att

- 1) beslutet tillkommit i felaktig ordning,
- 2) den myndighet som fattat beslutet har överskridit sina befogenheter eller
- 3) beslutet annars strider mot lag.

Besvärsmyndighet är:  
Ålands förvaltningsdomstol  
PB 31, Torggatan 16  
22101 MARIEHAMN

Paragrafer: --

Besvärstid 30 dagar från dagen för delfäendet av beslutet. En part anses ha fått del av beslutet sju dagar efter dagen då brevet avsändes, om inte något annat påvisas. En kommunmedlem anses ha fått del av beslutet när protokollet har lagts fram offentligt på kommunens elektroniska anslagstavla.

#### Avgift

Enligt justitieministeriets förordning (FFS 1383/2018) om justering av de avgifter som nämns i 2 § i lagen om domstolsavgifter (FFS 1455/2015), som trädde i kraft 1.1.2019, är rättegångsavgiften i förvaltningsdomstolen 260 euro. Rättegångsavgift tas ut också då förvaltningsdomstolen avvisar besvär utan prövning samt då besvär återtas. Avgift tas inte ut om ändringssökanden har framgång i ärendet.

### FÖRVALTNINGSBESVÄR

#### Besvärsmyndighet och besvärstid

Besvärsmyndighet är:  
Ålands förvaltningsdomstol  
PB 31, Torggatan 16  
22101 MARIEHAMN

Paragrafer: 191 - 193



---

Besvärstiden för beslut enligt Plan- och bygglagen för landskapet Åland är 30 dagar och räknas från den dag då beslutet anslagits på kommunens elektroniska anslagstavla.

Besvärstiden 30 dagar från dagen för delfäendet av beslutet. En part anses ha fått del av beslutet sju dagar efter dagen då brevet sändes, om inte något annat påvisas. En kommunmedlem anses ha fått del av beslutet när protokollet har anslagits offentligt på kommunens elektroniska anslagstavla.

### **Besvärsskrift**

I besvärsskriften skall uppges

- ändringssökandens namn, yrke, boningsort och postadress
- vilket beslut som överklagas
- vilka ändringar som yrkas i beslutet
- motiveringarna till att beslutet bör ändras

Besvärsskriften skall undertecknas av ändringssökanden själv eller av den som författat skriften. Om endast den som författat besvärsskriften undertecknar den, skall också hans yrke, boningsort och postadress anges.

Till besvärsskriften skall fogas det beslut som överklagas, i original eller som officiellt bestyrkt kopia.

### **Inlämnande av handlingarna**

Besvärshandlingarna skall inlämnas till besvärmyndigheten före besvärstidens utgång. Besvärshandlingarna kan även sändas med post eller genom bud, men i så fall på avsändarens eget ansvar. Handlingarna skall lämnas till posten i så god tid att de kommer fram innan besvärstiden går ut.

### **Avgift**

Enligt justitieministeriets förordning (FFS 1383/2018) om justering av de avgifter som nämns i 2 § i lagen om domstolsavgifter (FFS 1455/2015), som trädde i kraft 1.1.2019, är rättegångsavgiften i förvaltningsdomstolen 260 euro. Rättegångsavgift tas ut också då förvaltningsdomstolen avvisar besvär utan prövning samt då besvär återtas. Avgift tas inte ut om ändringssökanden har framgång i ärendet.